



A Vértési Erőmű Zártkörűen Működő Részvénytársaság.

Villamos energia termelői engedélyes

Üzletszabályzata

2006. szeptember

TARTALOMJEGYZÉK

1	ELŐSZÓ	6
1.1	<i>Az üzletszabályzat tárgya</i>	6
1.2	<i>Az üzletszabályzat hatálya</i>	7
2	Fogalom meghatározások	7
3	A VÉRTESI ERŐMŰ RÉSZVÉNYTÁRSASÁG (TERMELŐ) BEMUTATÁSA	8
3.1	<i>Fő tevékenységek</i>	8
3.2	<i>A Termelő tevékenységét érintő fejlesztések</i>	8
3.3	<i>Bányászati fejlesztés</i>	9
4	MŰSZAKI FELTÉTELEK	10
4.1	<i>Folyamatos és biztonságos szolgáltatásra vonatkozó főbb műszaki paraméterek</i> ..	10
4.2	<i>Oroszlányi Erőmű</i>	10
4.3	<i>Bánhidai Erőmű</i>	10
4.4	<i>Bányászati tevékenység</i>	10
5	MINŐSÉGBIZTOSÍTÁS	12
5.1	<i>A termelőnél bevezetett minőségügyi rendszer (MIR) főbb elemei: A MIR érvényességi területe alá tartozó fő folyamatok</i>	12
5.2	<i>A MIR érvényességi területe alá tartozó, a fő folyamatokat kiszolgáló folyamatok</i> 13	
6	Környezetvédelem	16
6.1	<i>Környezetvédelmi előírások betartásának garanciális feltételei</i>	16
6.2	<i>A Vevők biztonságos ellátására vonatkozó garanciák</i>	17
6.3	<i>Az üzemzavarok elhárítására vonatkozó rendelkezések</i>	17
6.4	<i>Betervezett üzemfenntartási, karbantartási tevékenység esetén</i>	17
6.5	<i>A termelő mulasztása, hibája esetén</i>	18
6.6	<i>Egyéb, más engedélyes tevékenységből, hibájából adódóan</i>	18
7	CSATLAKOZÁSI PONT, HATÁROK ÉS CSATLAKOZÓ BERENDEZÉS	19
7.1	<i>Tulajdoni határok, a termékfelelősség határa</i>	19
7.2	<i>Elszámolási mérő berendezés</i>	19
7.3	<i>A fogyasztásmérési rendszer elemei</i>	19
7.4	<i>Fogyasztási hely és csatlakozási pontok</i>	20
8	A VILLAMOS ENERGIA PIAC MÁS RÉSZTVEVŐIVEL VALÓ EGYÜTTMŰKÖDÉS FELTÉTELEI	21
8.1	<i>A Rendszerirányító jogai</i>	21

8.2	<i>A rendszerirányító kötelezettségei.....</i>	21
8.3	<i>A villamos energia piac más résztvevőivel való együttműködés általános műszaki rendszere</i>	21
9	ADATSZOLGÁLTATÁSI ÉS ADATVÉDELMI ELŐÍRÁSOK ÉS BIZTOSÍTÉKOK.....	24
9.1	<i>Termelői adatszolgáltatás és tájékoztatás feljogosított fogyasztók részére</i>	24
9.2	<i>Termelő részéről történő alap adatszolgáltatás általános elemei</i>	25
9.3	<i>Más engedélyesekkel kapcsolatos adatszolgáltatás</i>	25
9.4	<i>A Fogyasztó nyilatkozata a feltételek elfogadásáról.....</i>	27
9.5	<i>Adatvédelmi előírások és garanciák</i>	27
10	A KÖZÜZEMI CÉLRA TERMELT ENERGIA KÖZÜZEMI NAGYKERESKEDŐ RÉSZÉRE TÖRTÉNŐ FELAJÁNLÁSÁNAK SZABÁLYAI.....	28
10.1	<i>Éves kereskedelmi szerződés</i>	29
11	SZABADPIACI ÉRTÉKESÍTÉS BELSŐ RENDJE	30
11.1	<i>A szervezett villamos-energia piacon való részvétel szabályai.....</i>	30
11.2	<i>Villamos energia kereskedelmi ügylettípusok</i>	30
11.3	<i>Kereskedelmi szerződéstípusok</i>	31
11.3.1	<i>Keretszerződések.....</i>	31
11.3.2	<i>Egyedi szerződések</i>	32
11.4	<i>Üzleti folyamat leírása</i>	32
11.4.1	<i>Ajánlati fázis</i>	33
11.4.2	<i>Szerződések előkészítése.....</i>	33
11.4.3	<i>Szerződéskötés jóváhagyatása.....</i>	33
11.4.4	<i>Szerződések teljesítése</i>	34
11.4.5	<i>Megkötött szerződések kezelése</i>	34
11.5	<i>Kompetenciák.....</i>	34
11.5.1	<i>Az Erőmű igazgató és a Kereskedelmi osztályvezető kompetenciája</i>	34
11.5.2	<i>A Vezérigazgató kompetenciája.....</i>	34
11.5.3	<i>Az igazgatóság kompetenciája</i>	34
11.6	<i>Beszámolási kötelezettség</i>	35
11.7	<i>Tervezés és menetrend egyeztetés folyamatai</i>	35
11.8	<i>Egy évet meghaladó szerződés, keretszerződés.....</i>	35
11.9	<i>Egy hónapon túli szerződés</i>	35
11.10	<i>Egy hónapon belüli szerződés</i>	36
11.11	<i>Hat napon belüli szerződés</i>	36
11.12	<i>Elszámolási jellegű szerződés a kiegyenlítő energia igénybe vételére</i>	37
11.13	<i>Erőművi üzemeltetés.....</i>	37
11.14	<i>A zöld bizonyítvány kiállításának és értékesítésének rendje.</i>	37

11.15	<i>Az utólagos elszámolás rendje</i>	37
12	ÜGYFÉLSZOLGÁLAT, TÁJÉKOZTATÁS, REKLAMÁCIÓK KEZELÉSE ..	39
12.1	<i>Ügyfélszolgálati felelős, elérhetősége és eljárásai</i>	39
12.2	<i>A reklamációk kezelésének általános előírásai</i>	39
12.3	<i>Kifogás a számla ellen</i>	40
12.4	<i>Számla reklamációk panaszok kezelése</i>	40
12.5	<i>Minőségi reklamáció</i>	40
12.6	<i>Panaszügyek kezelése</i>	41
12.7	<i>Ügyintézési határidő</i>	41
12.8	<i>Panaszok nyilvántartása</i>	41
13	ÁLTALÁNOS KERESKEDELMI FELTÉTELEK	42
13.1	<i>Az értékesített villamos energia és /vagy teljesítmény minőségi paraméterei</i>	42
13.2	<i>Az alkalmazandó árképzés alapelvei</i>	43
13.3	<i>A Termelő vállalkozói ára alsó határának megállapítása</i>	43
14	PIACI ALAPÚ ÁRKÉPZÉS	44
14.1	<i>Díjstruktúra</i>	44
14.2	<i>A termelő árképzési módszere</i>	44
14.3	<i>A vevőre vonatkozó megfelelőségi előírások</i>	45
14.4	<i>Vevői igénybejelentés tartalma és formája</i>	45
15	VILLAMOS ENERGIA (TELJESÍTMÉNY) ÉRTÉKESÍTÉSI SZERZŐDÉS ÁLTALÁNOS FELTÉTELEI	47
15.1	<i>Szerződés módosítása esetén követendő eljárások</i>	47
15.2	<i>Szerződés módosítás a Termelő részéről</i>	47
15.3	<i>Szerződés módosítás a Vevő részéről</i>	47
15.4	<i>Megszüntetés</i>	47
15.5	<i>Szerződés felmondása</i>	48
15.6	<i>Felmondási eljárás</i>	48
16	VIS MAIOR	50
16.1	<i>Értesítési követelmények</i>	50
16.2	<i>Kötelezettségek felfüggesztése</i>	50
16.3	<i>Kárenyhítés</i>	51
16.4	<i>Kötbér, kártérítés, kárfelszámítás</i>	51
16.5	<i>Vevő általi kártérítés és kártalanítás</i>	51
16.6	<i>Eljárási értesítés</i>	51

16.7	<i>Eljárási rend</i>	51
16.8	<i>Irányadó jog és nyelv</i>	52
16.9	<i>Vitás kérdések rendezése</i>	52
16.10	<i>Szakértőhöz utalás</i>	52
16.11	<i>Választott Bíróság</i>	54
17	AZ ÉRTÉKESÍTETT VILLAMOS ENERGIA ÉS/VAGY TELJESÍTMÉNY MENNYISÉGI ELSZÁMOLÁSA	54
17.1	<i>Menetrend típusú szerződés elszámolása</i>	54
18	AZ ÉRTÉKESÍTETT VILLAMOS ENERGIA ÉS/VAGY TELJESÍTMÉNY PÉNZÜGYI ELSZÁMOLÁSA	56
18.1	<i>Menetrend típusú szerződések pénzügyi elszámolása</i>	56
18.2	<i>Ellátás típusú szerződések pénzügyi elszámolása</i>	56
18.3	<i>Fizetési feltételek</i>	56
18.4	<i>Választható fizetési módok</i>	56
18.5	<i>Választható fizetési határidők</i>	56
18.6	<i>Késedelmes fizetés esetén alkalmazandó eljárás és szankciók</i>	57
19	SZÁMLÁZÁS	58
20	KAPCSOLAT A FOGYASZTÓI ÉRDEKKÉPVISELETEKKEL	59
21	ZÁRSZÓ	60
22	MELLÉKLETEK	61
23	MÓDOSÍTÁSI JEGYZÉK	87

1 ELŐSZÓ

Társaságunk, a Vértési Erőmű Zártkörűen Működő Részvénytársaság (a továbbiakban: Termelő) küldetésének tekinti üzleti partnerei, ezen belül a többi engedélyes és különösen Fogyasztói,(a továbbiakban: Vevők) maximális elégedettségének elérése érdekében tevékenykedni. Tulajdonosai, vezetői és valamennyi alkalmazottja elhivatottan kívánja fő tevékenységét, a villamos energia termelését valamint a megtermelt energia értékesítését ellátni.

Ennek érdekében kidolgozta a villamos energiára vonatkozó 2001. évi CX. törvény (továbbiakban: VET) és annak végrehajtására kiadott 180/2002. (VIII.23.) Kormány rendelet (továbbiakban: Vhr.) által előírtak teljesítése érdekében az alábbi Üzletszabályzatot.

Ezen Üzletszabályzat általánosan alkalmazandó a felek között megkötött szerződések tekintetében. Eltérrni ettől akkor lehet, ha a szerződő felek között megkötött szerződés ettől eltérően rendelkezik. Ha sem az Üzletszabályzat, sem a felek között megkötött szerződés nem rendelkezik valamely kérdésben akkor a Polgári Törvénykönyvet (továbbiakban: Ptk.) vagy más hatályos jogszabályt kell alkalmazni.

A Vhr. előírja, hogy a Kereskedelmi szabályzat Feljogosított Fogyasztókat érintő elemeit az Üzletszabályzatban kell közölni, ezért az idevonatkozó szabályzati elemeket ezen Üzletszabályzat tartalmazza.

Az Üzletszabályzat nyilvános, az bárki számára hozzáférhető, elérhető a Termelőnél, illetve vert@vert.hu internetes honlapunkon megtekinthető .

A Termelő jogosult üzletszabályzatát a körülmények változásához illeszteni, így tartalmát megváltoztatni. Ezen esetekben a Magyar Energia Hivatal (továbbiakban: MEH) jóváhagyását köteles, a VET szerint kérni. A hatálybalépést megelőző 15 napon belül a Termelő szerződéses partnereit a változásról értesíti.

1.1 Az üzletszabályzat tárgya

Az Üzletszabályzat a Termelő által engedélyesi tevékenysége körében nyújtott valamennyi szolgáltatás általános műszaki, kereskedelmi, elszámolási és fizetési szerződési feltételeit, elemeit tartalmazza. Ennek keretei között kitér a közüzemi célra termelt villamos energia értékesítésének általános szabályaira, a szabadon történő értékesítés előírásaira, általában az elszámolás rendjére, a zöld bizonyítványra vonatkozó rendelkezések kiadását követően ezen bizonyítványok kiállításának és értékesítésének rendjére, a feljogosított Fogyasztókkal megkötendő szerződések feltételeire, illetve ezen szerződések alapvető elemeire. Emellett olyan szerződéses elem is részét képezheti adott szerződésnek, amely nem része ezen Üzletszabályzatnak, de a szerződő felek abban megállapodtak.

1.2 Az üzletszabályzat hatálya

Ezen Üzletszabályzat hatálya a Termelő működési engedélye szerinti villamos energia Termelő tevékenységére, valamint a Termelőtől villamos energiát vásároló, emellett a villamos energia vásárlása céljából vele jogviszonyban álló engedélyesekre és feljogosított Fogyasztókra, szerződéses partnereire, Vevőire terjed ki.

Az üzletszabályzat mellékleteivel együtt kerül alkalmazásra.

Az Üzletszabályzat a MEH jóváhagyását követően lép érvénybe, a jóváhagyásban meghatározott feltételekkel és a Termelő működési engedélye szerinti időbeli hatályig alkalmazandó.

2 FOGALOM MEGHATÁROZÁSOK

Az Üzletszabályzatban alkalmazott fogalmak megegyeznek a VET, a Vhr., a tárgyban kiadott különböző Kormányrendeletek és Miniszteri rendeletek, az Üzemi-, Kereskedelmi – és Elosztó hálózati szabályzatokban alkalmazott fogalmakkal. Ettől eltérő megfogalmazásokat nem kívánunk alkalmazni. Amennyiben az egyes fejezetekben további fogalmak bevezetése válik szükségessé, azokat ott definiáljuk.

A kétoldalú szerződéseinkben az adott szerződésre vonatkozóan szükség esetén további fogalmakat egyeztetetten kívánunk bevezetni.

3 A VÉRTESI ERŐMŰ ZÁRTKÖRŪEN MŰKÖDŐ RÉSZVÉNYTÁRSASÁG (TERMELŐ) BEMUTATÁSA

A Vértési Erőmű Részvénytársaság 1991. december 31-én jött létre. Alapítója az Állami Vagyonügynökség.

A társaság az Oroszlányi Hőerőmű Vállalat és az Oroszlányi Bányák Fa. általános jogutódja. A társaságnak az Oroszlányi telephelyen működik-, erőműve. A Bánhidai Erőmű működése 2005.január 1-től szünetel., majd 2006.novembertől a telephely a Vért 100% tulajdonú Kft-je.. A társaság a Márkushegyi bányával rendelkezik.

A társaság fő tevékenysége villamos energia termelés és elosztás, valamint hő- és melegvíz termelés.

A Vértési Erőmű ZRt oroszlányi erőműve a megtermelt villamos energiát kötelező átvétel keretében valamint a verseny piacon értékesíti. A termelt hőt az Oroszlányi Szolgáltató Rt-nek adja el.az Oroszlány város és a Bokod lalótelep távhőellátására .

A Vért a VET szerinti villamos energia termelési működési engedéllyel rendelkezik, mely engedélyt a Hivatal 24/2003 . 2003. január 01-én,kelt határozatában adta ki. Az engedély többször módosult.

3.1 Fő tevékenységek

A villamos energia termelése, azaz a főtevékenység mellett a Termelő az alábbi szakterületeken tevékenykedik:

Bányászat

Gőz-és forróvíz termelés

Távhő termelés

Pernye értékesítés

a fenti tevékenységekhez kapcsolódóan kiegészítő, kiszolgáló és mellék tevékenységeket lát el.

A Termelő fentiek szerinti legfőbb törekvése tehát, hogy hosszú távon megbízhatóan és gazdaságosan, versenyképes áron, a környezet megóvását szem előtt tartva környezetbarát módon állítson elő és értékesítsen villamos energiát.

Ennek érdekében 1998-ban bevezette az MSZ EN ISO 9002:1996 szabvány szerinti minőségbiztosítási rendszert.

3.2 A Termelő tevékenységét érintő fejlesztések

A Termelő az alapvető tevékenységébe tartozó feladatok - a szénbányászat, villamosenergia-termelés, forróvíz termelés - ellátása mellett fejlesztései során kiemelten foglalkozik az emberi környezet védelmével, az ipari tevékenység és a természet közötti harmónia optimumának megteremtésével.

Ennek érdekében környezetvédelmi rekonstrukciókat hajtott végre, termelő berendezéseit rendszeresen felújítja.

A Kormány 1028/2002 (III.26.) határozatával állami kezességvállalásról döntött a Vértesi erőmű Rt. Retrofit programja, illetve az Oroszlányi Erőműben megvalósítandó füstgáz kéntelenítő beruházásával összefüggésben. A kormányhatározatot követően a tulajdonosok a társaság 2002.05.03-i közgyűlésén jóváhagyták a füstgáz kéntelenítő beruházás megkezdését. A füstgáz kéntelenítő 2004.júniusában kezdte meg próbaüzemét. A berendezés Vért részéről történő átvétele megtörtént.

A fejlesztéseket a középtávú (gördülő) tervek készítésekor és a megvalósításkor a Létesítményi Igazgatóság koordinálja.

A fejlesztések végrehajtását, pénzügyi irányítását számítógépes rendszer támogatja.

3.3 Bányászati fejlesztés

A Márkushegyi bányászati üzem jelenlegi földtani szénvagyona mintegy 120 millió tonna. Az oroszlányi erőmű szénellátása a kedvező geológiai paraméterekkel rendelkező Kőhalmi bányamezőre alapozva a jelenlegi termelési szinttel 2014-ig biztosított a gazdaságosan kitermelhető szén. A bányászati szénvagyona lehetővé teszi az ez időn túli működést is.

A fejlesztés során egyrészt az eddigi osztályozási, minőség-beállítási funkciót a föld alá telepítették, másrészt újabb mezőt vontak be a termelésbe. A hatékonyság növelésére újabb, korszerűbb fejtési, szállító és jövesztő berendezéseket helyeztek üzembe. A fejlesztés összértéke meghaladta a 4 Mrd Ft-ot.

A társaságnál végrehajtandó fejlesztések összértéke meghaladta a 21 Mrd Ft-ot.

4 MŰSZAKI FELTÉTELEK

4.1 Folyamatos és biztonságos szolgáltatásra vonatkozó főbb műszaki paraméterek

4.2 Oroszlányi Erőmű

Az erőmű beépített teljesítőképessége 240 MW.

Rendeltetése közcélú, menetrendtartó, hőtermelő erőmű.

Technológiája blokk kapcsolású, kondenzációs hőerőmű, elvételes hőszolgáltatással.

Az erőmű műszaki felépítése: Négy, kazánt, turbinát, generátort, főtranszformátort tartalmazó blokk.

Főberendezései: négy kazán, négy turbina, négy generátor, négy főtranszformátor mely a termelt villamos energia hálózatra adását biztosítja.

Az erőmű 120kV-os alállomással rendelkezik.

Az oroszlányi erőműben terhelésváltozások követésére ill. induláskor kiegészítő tüzelőanyagként FA 90/160 típusú fűtőolajat használnak.

4.3 Bányászati tevékenység

Az oroszlányi medencéből származó szén a Márkushegyi bányából kerül a felszínre és az oroszlányi erőmű tüzelőanyag ellátását biztosítja.

A Márkushegyi bányamezőkből évente átlagosan 1,3 Mt szenet bányásznak az erőmű mindenkori szénigényének megfelelően.

A széntermelés önjáró biztosító berendezésekkel, nagy teljesítményű marótárcsás gépekkel, valamint az ezekhez kapcsolódó szállítószalag-rendszerekkel történik.

A bányából a szén szállítószalagon érkezik az erőművi széntérre, melynek kapacitása 200 et így képes a törvényi kötelezettségekben foglaltaknak megfelelő termelési tartalékokat képezni.

A biztonsági tartalékon felül a bányánál több hónapra elegendő szénkészlet áll rendelkezésre, amely tüzelőanyag ellátási oldalról maximális biztonságot nyújt a villamosenergia-termeléshez.

A Termelő vezetése és szakemberei elkötelezettek a szerződésekben rögzített energiafélésegek mennyiségének időben történő átadására. Ezzel együtt a villamos-, és hőenergia, a rendelkezésre állás, a műszaki és gazdasági mutatók, a környezet fokozott kímélése és védelme érdekében alapvető célkitűzés:

- Az üzleti tervben megadott fajlagos mutatók betartása, ill. elérése.
- A tulajdonosok elvárásainak és a folyamatok tervezett értékeinek teljesítése.
- A biztonságos megvalósulásuk fokozása a tevékenységünk minden területén és fázisában.
- A környezetvédelmi előírások és határértékek betartása.
- Valamennyi vásárlónk igényének teljesítése.
- A külső beszállítók és vállalkozók kiválasztásánál a társaságunk tevékenységéhez kapcsolható minőségi szint elvárása, ill. megkövetelése.

- Munkatársaink minőségügyi elkötelezettségét és tájékozottságát rendszeres oktatással és képzéssel kívánjuk elősegíteni. A Termelő vezetése és alkalmazottai mindent elkövetnek, hogy mindezekkel összhangban, ezek érvényesülését segítve tevékenykedjenek és dolgozzanak.

5 MINŐSÉGBIZTOSÍTÁS

2001 májusában döntést hoztak a társaság jövőképéről, így az új MSZ EN ISO 9001-2001 szabvány szerinti minőségbiztosítási rendszer bevezetéséről. A rendszer tanúsítása 2002.05.27-én megtörtént. A társaság vezetősége 2004. április 26-án döntött arról, hogy a minőségirányítási rendszer alkalmazási területét kiterjeszti a Bányászati Igazgatóság valamennyi folyamatára. Ennek érdekében a meglévő dokumentációs rendszer teljes körű átvizsgálása és átdolgozása mellett új eljárási utasítások bevezetésére is sor került. A minőségirányítási rendszer alkalmazási területének kiterjesztése 2005. március 01-től lépett hatályba. Ezen időponttól a társaság minőségirányítási rendszerének alkalmazási területe az alábbi:

- barnaszén bányászata
- villamosenergia-termelés
- gőz-, melegvízellátás
- erőművi- és bányászati karbantartás

2005. májusában a Magyar Szabványügyi Testület okirat megújító auditot végzett társaságunknál, melyen sikeresen megfeleltünk. Ennek eredményeképpen 2008. június 21-ig érvényes Tanúsítási okiratot kaptunk.

A tanúsítást igazoló okirat másolata a 6. sz. mellékletben található.

2005. május 15-től társaságunk a teljes szervezetre vonatkozó MSZ 28001:2003 szerinti Munkahelyi egészségvédelem és biztonság irányítási rendszert léptetett hatályba, amely a Minőségirányítási rendszerrel szerves egységet képez.

2006. február 01.től hatályba léptettük a teljes szervezetre vonatkozó MSZ EN ISO 14001:2005 szerinti Környezetközpontú irányítási rendszert.

2006. júniusában felülvizsgálati audit keretében a Magyar Szabványügyi Testület a Minőségirányítási rendszer fenntartásáról döntött.

A termelőnél bevezetett minőségügyi rendszer (MIR) főbb elemei:A MIR érvényességi területe alá tartozó fő folyamatok

Szénbányászat

- Bányászati tervezés
- Vágathajtás
- Fejtés
- Termelvényszállítás

Tüzelőanyag beszerzés

Villamos energia előállítás

Villamos energia értékesítés

Hőenergia előállítás

Hőenergia értékesítés

Erőművi berendezések karbantartása

**5.1 A MIR érvényességi területe alá tartozó,
a fő folyamatokat kiszolgáló folyamatok**

Anyagbeszerzés / -gazdálkodás
Fejlesztés (beruházás, felújítás)
Humánpolitika
Informatikai rendszer üzemeltetése és fejlesztése
Telekommunikációs rendszer üzemeltetése és fejlesztése
Igazgatás – rendészet (vagyonvédelem)
Minőségirányítás
Környezetvédelem
Tűz elleni védelem
Rezgésdiagnosztika

A főfolyamatok kapcsolatai a 1. ábrán láthatóak:

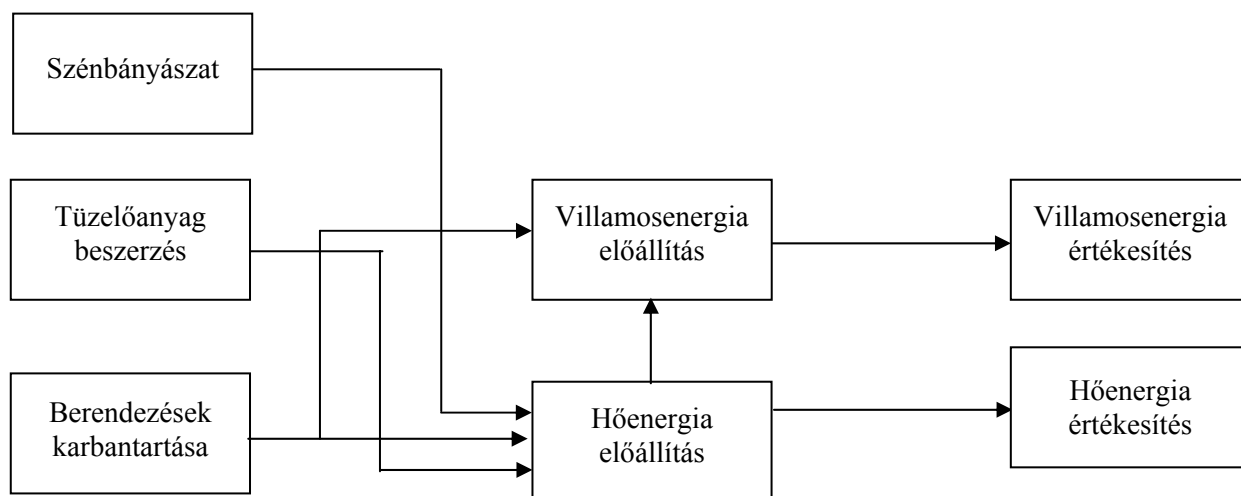

1.sz. ábra.

A termelő főfolyamatainak kapcsolódási rendszere a MIR szerint

A kiszolgáló folyamatokat a 2. sz. ábrán mutatjuk be.

A Termelő minőségirányítási alapidokumentuma a minőségirányítási kézikönyv, mely az alábbi legfontosabb elemeket tartalmazza:

- a társaság menedzsmentje által megfogalmazott és kinyilvánított minőségpolitikáját;
- a MIR társaságon belüli alkalmazási területét;
- a MIR dokumentált eljárásaira való hivatkozást;
- a MIR hatálya alá tartozó folyamatok sorrendjének és kölcsönhatásainak bemutatását;
- az alkalmazott kizárásokat.

A Vevő a minőségügyi kézikönyvbe –igénye esetén – betekinthe.

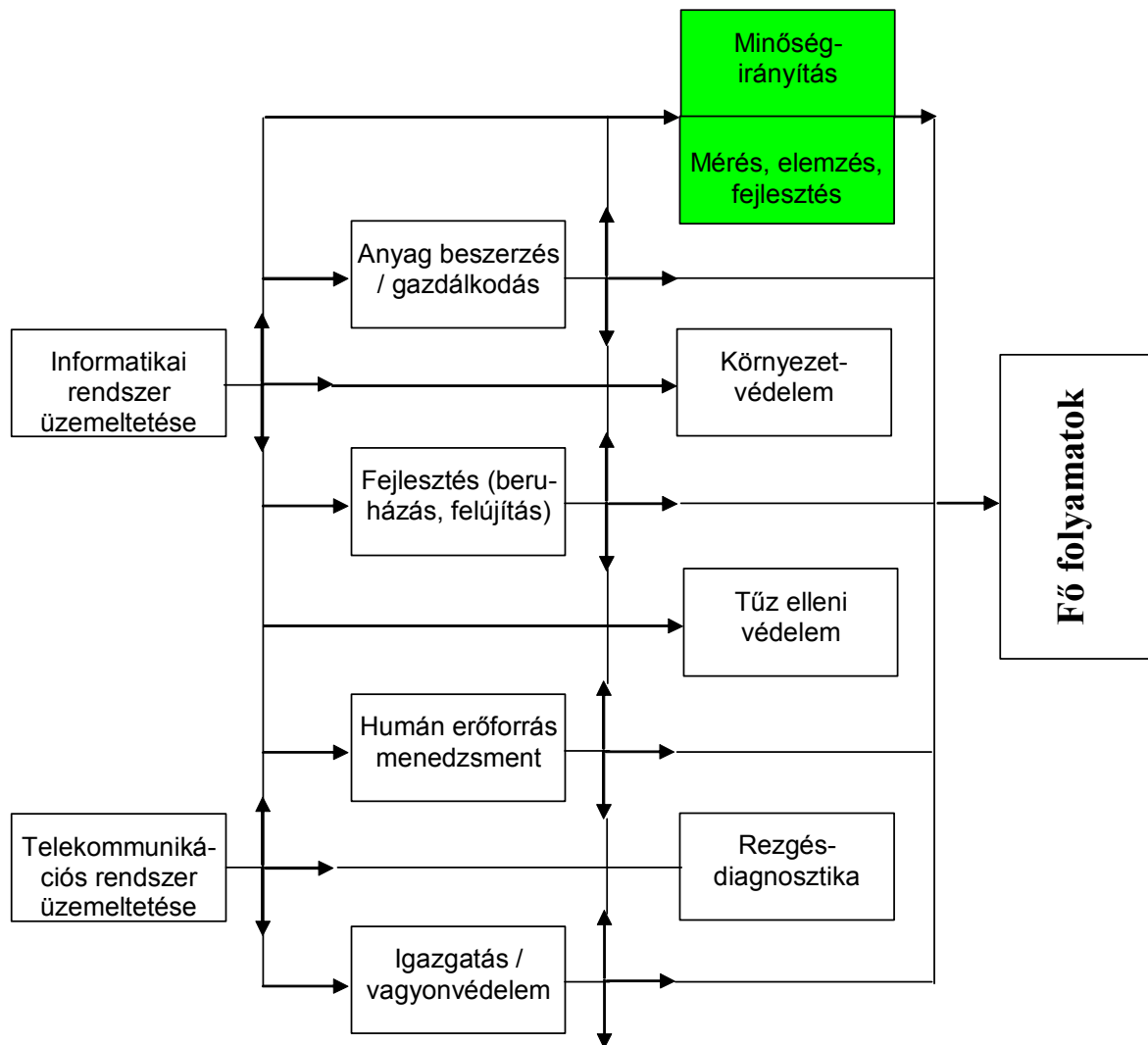

2. sz. ábra.

A kiszolgáló folyamatok kapcsolatai

6 KÖRNYEZETVÉDELEM

6.1 Környezetvédelmi előírások betartásának garanciális feltételei

A Termelő garantálja a mindenkor érvényes környezetvédelmi előírások betartását.

A Termelő a hatékony környezetvédelmi tevékenység elősegítésére Környezetvédelmi Szabályzattal és környezetvédelmi engedélyekkel (többek között: H-11298-3/2004 Észak-dunántúli Környezetvédelmi felügyelőség határozata a 21/2001. (II.14.) Korm. rendelet szerinti légszennyezési kibocsátási határérték megállapítása,) rendelkezik.

A Környezetvédelmi Szabályzat előírásai alapján Éves környezetvédelmi Intézkedési Terveket készít, melynek részét képezik a különböző Havária Tervek, valamint a folyamatos környezetvédelmi feladatok.

Az erőművek kibocsátási értékei a 3. sz. mellékletben található.

A Vértnél üzemel a legnagyobb határérték túllépést előidéző kéndioxid leválasztását célzó kéntelenítő berendezés. A retrofit program végrehajtása során nitrogén oxid szegény égőkkel szerelik fel a kazánokat.

Az előre nem látható, környezetvédelmi intézkedésekkel meg nem előzhető káresemények ellentételezésének elősegítésére a Termelő Környezetvédelmi felelősségbiztosítással rendelkezik, melynek keretében pénzügyi lehetősége van az esetleg bekövetkező környezetvédelmi katasztrófák következményeinek elhárítására és a környezet eredeti állapotba visszaállítására.

A fentiekben leírtak alapján a Termelő mindent megtesz a környezeti terhelések csökkentése érdekében.

A felhasznált energiaforrás és a felhasználás környezetkímélő jellege

Környezetvédelmi feladatait a Termelő az éves intézkedési terv szerint végzi. A veszélyes hulladék kezelését a jogszabályi előírások szerint végzi.

Oroszlányi Erőmű

Az Oroszlányi Erőmű jelentős környezetvédelmi beruházásba kezdett (retrofit). A beruházás első ütemében a blokkok teljes felújítása elkezdődött, melynek eredményeként hatásfok javulás és a légszennyező anyagok kibocsátásának csökkenése várható. A második ütemben sor került a füstgáz kéntelenítő megépítésére.

Az Oroszlányi Erőmű zagyterének porzás mentesítésére, növényzettel történő befedésére különös figyelmet fordítottak, ezáltal a környezet porterhelése mérséklődött.

Sor került az elektromos pernyeválasztók felújítására, így nőtt a porleválasztás hatékonysága. A szénporégők felújításával a káros anyag kibocsátás mértéke csökkent.

A pernyehasznosító kiépítésével lehetőség nyílt a keletkező pernye nagyobb mértékű hasznosítása, eladása vált lehetővé. Ezáltal a lerakással ártalmatlanított pernye mennyisége csökkent, és így a környezet terhelése is mérséklődött.

Az erőműben a lóg és sav tartályok felújításra kerültek. Ez nemcsak az üzemvitelt tette biztonságosabbá, hanem a környezet terhelésének megakadályozását is szolgálta.

6.2 A Vevők biztonságos ellátására vonatkozó garanciák.

A VET, a végrehajtási rendeletek, valamint a Kereskedelmi Szabályzat ellátásbiztonságra vonatkozó fejezetei rögzítik a termelői üzemzavar kezelésére vonatkozó előírásokat, melynek lényege, hogy a rendszerirányító minden esetben garantálja az ellátásbiztonságot a kiegyenlítő energia szolgáltatásával.

A Társaság minden esetben eleget tesz a villamos-energia ellátási szabályzatokban előírt feltételeknek.

Tüzelőanyag ellátási oldalról az erőművek üzeme a 4,4 pontban leírtak alapján biztosított.

6.3 Az üzemzavarok elhárítására vonatkozó rendelkezések

Az üzemzavarok elhárítására vonatkozó munkautasításokat a minőségirányítási dokumentumok tartalmazzák.

Az üzemzavar, korlátozások és szüneteltetés esetén alkalmazandó szabályok.

A termelő köteles betartani a villamos – energia rendszer jelentős zavara, és a villamos – energia ellátási válsághelyzet esetén szükséges intézkedésekről szóló kormányrendeletben leírtakat.

6.4 Betervezett üzemfenntartási, karbantartási tevékenység esetén

Termelő a villamos energiatermelési technológiájából adódóan az éves tervében rögzített időpontokban tervszerű karbantartási munkákat végez. Erre az időszakra – amennyiben a Vevő igényli - vállalja helyettesítő energia biztosítását, melynek feltételeit a Felek kétoldalú megállapodásokban rögzítik.

6.5 A termelő mulasztása, hibája esetén

A Kereskedelmi Szabályzat alapján a Termelő hibájából bekövetkező üzemzavar esetében a rendszerirányító köteles a villamos energia rendszer egyensúlyát helyreállítani a kiegyenlítő energia biztosításával.

A Vevő a termelő üzemzavara esetében tehát minden esetben megkapja a menetrendben rögzített energia mennyiséget a szerződésben szereplő áron.

A Termelő mindkét fél részére a lehető legelőnyösebb formában kívánja rögzíteni az ellátási garanciákat, illetve azok díjait. Vállalja, hogy mindent megtesz annak érdekében, hogy a fogyasztó ellátása minden esetben zavartalan legyen.

Fentiek megvalósítása érdekében a Termelő minden olyan eseményről haladéktalanul értesíti a fogyasztót, amelynél egyéb beszerzési csatornák igénybevétele indokolt.

6.6 Egyéb, más engedélyes tevékenységből, hibájából adódóan

A szolgáltatás szüneteltetése előállhat az átviteli-, valamint az elosztó hálózaton bekövetkezett hibák, valamint egyéb szükséghelyzet kapcsán is.

Ezen események bekövetkezése esetében a VET, ill. a végrehajtási rendeletekben leírtak, illetve az átviteli hálózati engedélyes valamint az elosztó hálózati engedélyes (helyi áramszolgáltató) ide vonatkozó Üzletszabályzatában rögzítettek irányadók.

7 CSATLAKOZÁSI PONT, HATÁROK ÉS CSATLAKOZÓ BERENDEZÉS

A csatlakozó pont azonosítása a 4. sz. mellékletben található.

7.1 Tulajdoni határok, a termékfelelősség határa

A tulajdoni határok azonosítása a 4. sz. mellékletben található.

7.2 Elszámolási mérő berendezés

Termelőnél

Az elszámolási mérők ismertetése az 5. sz. mellékletben találhatóak.

Vevőnél

A Vevőnél alkalmazott elszámolási mérő berendezések a vevői által szolgáltatott adatok alapján kerülnek meghatározásra.

A Vevő elszámolás mérőjével kapcsolatos alapelőírások az alábbiak:

Általános követelmények

Villamos energia átadásával kapcsolatos elszámolást csak az OMH által hitelesített, rendszerengedéllyel rendelkező mérőkészülékeken keresztül lehet megvalósítani.

A mérési rendszer felépítésének, műszaki- és méréstechnikai paramétereinek meg kell felelnie a Villamos Energia Rendszer szereplőire érvényes Üzemi Szabályzat Műszaki ügyviteli rendjében foglaltaknak.

Napi zónaidős bontást kezelni tudó, adattárolós mérőberendezést kell telepíteni.

A fogyasztásmérőket oly módon kell elhelyezni, hogy a mérési eredményeket mind az erőmű, mind a fogyasztó bármikor ellenőrizhesse.

7.3 A fogyasztásmérési rendszer elemei

a) Egy átadási pont esetén:

Mérőváltók

Vezetékek

Vizsgáló sorkapocs

Wattos impulzusadós fogyasztásmérő (ellenőrző mérő)

Kombi impulzusadós fogyasztásmérő (Főmérő wattos, induktív, kapacitív meddő mérési tartalommal.)
Modem (távleolvasás céljára)
Telefonvonal (távleolvasáshoz)

b) Két, vagy több átadási pont esetén:

Mérőváltók
Vezetékek
Vizsgáló sorkapocs mérési pontonként
Wattos impulzusadós fogyasztásmérő mérési pontonként (ellenőrző mérő)
Kombi impulzusadós fogyasztásmérő mérési pontonként. (Főmérő wattos, induktív, kapacitív meddő mérési tartalommal.)
Impulzusösszegző készülék
Modem (távleolvasás céljára)
Telefonvonal (távleolvasáshoz)

Összegző mérés esetén az elszámolás az impulzus összegző készülék által rögzített értékek alapján történik, minden más esetben a kombi fogyasztásmérőn található értékek képezik az elszámolás alapját.

Amennyiben tarifás bontás szükséges az átadott villamos energia mérésénél, abban az esetben a mérőbe integrált kapcsolóóra idejét kell használni.

Az ellenőrző fogyasztásmérő feladata a fő fogyasztásmérő méréstechnikai ellenőrzése, valamint a főmérő hibája esetén az elszámoláshoz szükséges adatok biztosítása.

Pontossági követelmények

Mérőváltók:	0,5 osztálypontosság
Wattos fogyasztásmérők:	1-es osztálypontosság
Meddőmérés:	2-es osztálypontosság

7.4 Fogyasztási hely és csatlakozási pontok

A fogyasztás helye és a csatlakozási pontok a vevői adatlap szerint kerülnek meghatározásra.

Az MVM Rt.-n kívül a Társaság versenypiacon is értékesít villamos energiát. Az elszámolás a Termelőnél elhelyezett mérők mérési adatai és a szerződés alapján történik. A mérőket a Vevő igénye szerint, bejelentést követően ellenőrizheti. Amennyiben a Termelő Feljogosított fogyasztóval szerződik és a fogyasztónál is van mérő, akkor a fogyasztó és Termelő kölcsönösen ellenőrizheti egymás mérőjét.

8 A VILLAMOS ENERGIA PIAC MÁR RÉSZTVEVŐIVEL VALÓ EGYÜTTMŰKÖDÉS FELTÉTELEI

8.1 A Rendszerirányító jogai.

Az engedélyesekkel és a feljogosított Fogyasztókkal való együttműködés műszaki feltételeit számos dokumentum, többek között a VET, a Vhr. a kapcsolódó Kormány-és Miniszteri rendeletek, és a villamos-energia ellátási szabályzatok tartalmazzák. A VET 65. § (1) bekezdésének c) pontja szerint a Rendszerirányító részére kiadott működési engedély kizárólagos jogot biztosít és kötelezettséget jelent a villamosenergia-rendszer villamosenergia-ellátási szabályzatok szerinti rendszer irányítására. Ennek keretében feladata különösen a VET 33. § (2) bekezdés, a 37. §, valamint a 40. § által a meghatározott tevékenységek végzése.

8.2 A rendszerirányító kötelezettségei.

A Rendszerirányító főbb kötelezettségeit a vonatkozó rendelkezések egyértelműen szabályozzák.

8.3 A villamos energia piac más résztvevőivel való együttműködés általános műszaki rendszere

A Termelői engedélyes a VET, valamint a fentebb említett kapcsolódó rendeletek és szabályzatok értelmében együttműködik:

A rendszerirányítóval, (rendszerirányítás, hosszú távú, éves, havi, heti, napi, órás operatív tervek, mérés, rendszerszintű szolgáltatás)

A feljogosított Fogyasztókkal (hosszú távú, éves, havi, heti, napi, órás operatív tervek, mérés)

A mérlegkör felelőssel, (hosszú távú, éves, havi, heti, napi, órás operatív tervek, mérés, rendszerszintű szolgáltatás)

A közüzemi nagykereskedővel (hosszú távú, éves, havi, heti, napi, órás operatív tervek, mérés, rendszerszintű szolgáltatás)

Az átviteli hálózati engedélyessel (az átviteli hálózattal nincs kapcsolatunk)

Az elosztó hálózati engedélyessel, (hosszú távú, éves, havi, heti, napi, órás operatív tervek, mérés)

Az üzleti tevékenységétől függően különböző villamos energiakereskedőkkel (hosszú távú, éves, havi, heti, napi, órás operatív tervek, mérés, rendszerszintű szolgáltatás)

A kapcsolatrendszert a 3.sz. ábra szemlélteti

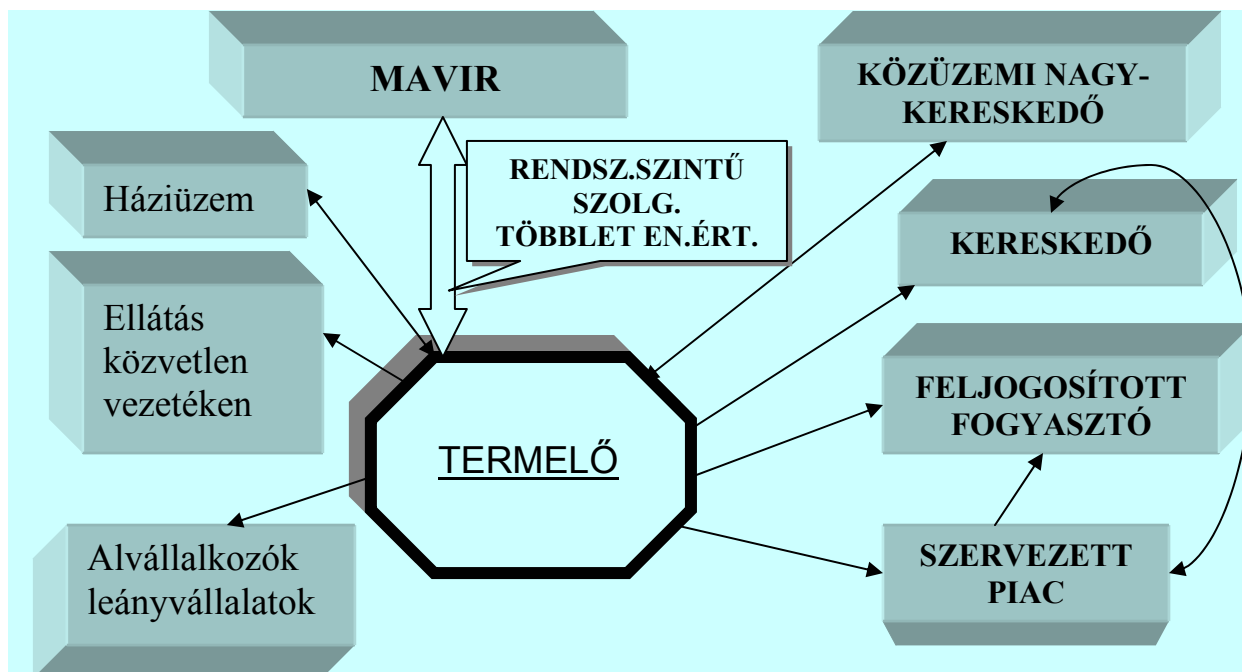

3.sz. ábra

A termelő értékesítési kapcsolatai a liberalizált piacon

Az együttműködésben egyidejűleg résztvevő szereplők kapcsolata és darabszáma attól függ, hogy milyen módon, csatornákon keresztül, mely szereplők közbeiktatásával látják el a Fogyasztót. Esetünkben a Termelő látja el a többi szereplőt így a kapcsolatot tehát alapvetően az áram szállításának a Termelőtől kiinduló fizikai útvonala determinálja.

A fentiek alapján az ellátás a VET-ből következően négy módon valósulhat meg:

- az átviteli és az elosztói hálózat igénybevételével,
- csak az elosztói hálózat igénybevételével,
- saját telephelyén saját hálózatának igénybevételével,
- közvetlen vezeték létesítésével.

Az első esetben az átviteli és elosztó hálózatot is igénybe kell venni a villamos energia szállításához. Ebben az esetben az elosztó-és átviteli hálózat engedélyese részére is használati díjat kell fizetni a vonatkozó rendelet szerint

A második esetben a Termelő az elosztó hálózati engedélyes hálózatán keresztül juttatja el a villamos energiát a Fogyasztónak, melynek ellenértékeként a rendeletek szerint hálózathasználati díjat kell fizetni.

Az első két esetben a mérlegkörök rendszerén keresztül kapcsolatba kerül mind a Termelő, mind a feljogosított Fogyasztó a mérlegkör felelőssel és/vagy a rendszerirányítóval. A rendszerirányítás díj fizetése a rendeletek szerint történik. A mérlegkör felelős szolgáltatásait, valamint a fizetendő díjakat kétoldalú szerződések rögzítik.

Harmadik lehetőség. A Vhr. szerint a Termelő a saját telephelyén működő, a villamos energiatermeléshez kapcsolódó tevékenységet végző vállalkozókat villamos energiával elláthatja.

Ebben az esetben sem rendszerirányítási, sem hálózathasználati szolgáltatást nem kell igénybe vennie a Fogyasztónak, valamint feljogosított státusszal sem kell rendelkeznie.

Közvetlen vezeték a VET alapján az adott fogyasztási igény nagyságának, valamint az eladási árak a függvényében létesít.

9 ADATSZOLGÁLTATÁSI ÉS ADATVÉDELMI ELŐÍRÁSOK ÉS BIZTOSÍTÉKOK

A Termelő a Vevőkkel, más engedélyesekkel történő tevékenysége során számos információhoz jut és egyben szolgáltat. Ezen információk, adatok egy része nyilvános, más része pedig nem, esetleg üzleti titkot képez.

A Termelő olyan adatvédelmi rendszert működtet, amely garantálja a partnerek adatainak megőrzését, az üzleti titok védelmét. Emellett a megkötendő kétoldalú szerződések részletesen tartalmazzák az adott szerződésre vonatkozó konkrét adatvédelmi elemeket, ezáltal a termelő garantálja ezen adatok hozzáféréseinek feltételeit. Mindezen intézkedések összessége a biztosíték arra nézve, hogy az adatvédelmi és adatszolgáltatási előírások kölcsönösen védik a Termelő és a Vevő adatait, a szükséges nyilvánosság egyidejű biztosítása mellett.

Minden olyan adat, amely egy szerződés megkötéséhez szükséges, a szerződéses specifikáció része, ezen Üzletszabályzat részeként és/vagy esetenként kerül meghatározásra. Ebbe beleértendő az átadandó, illetve a szerződéses partnerek által szolgáltatandó adatok teljes köre.

Ezen adatok körének általánosan megadható része az Üzletszabályzat részét képezi, amelyet a további fejezetek tartalmaznak.

9.1 Termelői adatszolgáltatás és tájékoztatás feljogosított fogyasztók részére

A Vevők számára a Termelő részéről történő alap adatszolgáltatás általános elemeit az 1. sz. táblázat tartalmazza.

A Termelő adatai		
Telephely, levelezési cím: (ahol az Üzletszabályzat is hozzáférhető)		
Kapcsolattartó neve:		
Kapcsolattartó telefon és fax száma:		
A Termelő Internetes honlapjának címe:		
Kapcsolattartó E-mail címe:		
Esetleges Fogyasztói reklamációkat ügyintéző adatai, ha az nem azonos a kapcsolattartóval	Név:	
	Levelezési cím	
	Telefon, telefax, E-mail cím	
A megtermelt és kiadott villamos energia jellemzői		
Átadási pont, a termék felelősség határa:		
A kiadott villamos energia minőségi jellemzői:		
Az esetleg előforduló üzemzavarok miatti nem szolgáltatásra átlagosan jellemző adatok:		
Egyéb adatok		
A Termelő bankszámla száma, amelyre a vásárolt villamos energia ellenértéke átutalandó		
A Vevő által esetleg adandó pénzügyi biztosítékra vonatkozó adatok:		

1. sz. táblázat

9.2 Termelő részéről történő alap adatszolgáltatás általános elemei

A Termelő a szerződéskötéshez más egyéb adatokat is előírhat, illetve átadhat. Amennyiben ezek üzleti titkot képeznek, ezt a Vevővel tudatja.

9.3 Más engedélyesekkel kapcsolatos adatszolgáltatás

A Rendszerirányítóval kapcsolatos menetrendi adatszolgáltatási előírások amennyiben a Termelő mérlegkör felelős is, (az alábbiak)

A menetrend a vásárlásokat és értékesítéseket a mérlegkör és más mérlegkörök és szabályozási zónák közötti viszonylatban szaldósítva, a mérlegkörön belüli betáplálásokat és vételezéseket abszolút értéken tartalmazza. A menetrend a mérlegkör vásárlásai és a hozzá kapcsolódó vételezések és értékesítések, valamint a mérlegkör értékesítései és a hozzá kapcsolódó betáplálások, és vásárlások alapján a következő részeket tartalmazza:

- más mérlegkörökkel lebonyolított villamosenergia-forgalom, mérlegkörönként szaldósítva,
- termelési menetrend, melyben a termelési menetrendek – kiadott teljesítmény - erőmű blokkok szerinti bontásban adottak
- mérlegkörön belüli összesített vételezés hálózati engedélyesek szerinti bontásban,
- azon Fogyasztók menetrendjei, akik a perces vagy az órás szabályozásban részt kívánnak venni, csatlakozási pontok szerinti bontásban.

Kódok

A rendszerirányító az Üzletszabályzatában rögzített nemzetközileg elfogadott kódrendszer alapján köteles kialakítani a menetrendben alkalmazott kódokat.

A rendszerirányító köteles a menetrendben használatos elfogadott kódokat nyilvánosságra hozni, és változás esetén a hatálybalépést megelőző 5 munkanappal bezárólag a változást a piaci szereplők tudomására hozni.

Téli-nyári időszámítás

A nyári időszámításról a téli időszámításra való átállás napjára vonatkozóan 25 órára vonatkozó menetrendet kell készíteni elszámolási mérési időintervallumonkénti bontásban.

A téli időszámításról a nyári időszámításra való átállás napjára vonatkozóan 23 órára vonatkozó menetrendet kell készíteni elszámolási mérési időintervallumonkénti bontásban.

Menetrend kiegyenlítetttsége

A mérlegkör-felelős köteles minden elszámolási mérési időintervallumra kiegyenlített menetrendet adni. Egy menetrend akkor kiegyenlített, ha a mérlegkör betáplálásainak, vételezéseinek, vásárlásainak és értékesítéseinek minden elszámolási mérési időintervallumra vonatkozó előjelhelyes szaldósított értéke nulla, vagyis: a mérlegkör vételezéseinek és értékesítéseinek összege megegyezik a betáplálásainak és vásárlásainak összegével.

Abban az esetben, ha a menetrend tartalmazza Fogyasztók csatlakozási pontra vonatkozó vételezési menetrendjét, akkor a mérlegkör összes vételezése adott elszámolási mérési időintervallumban az időintervallumra vonatkozó egyedi Fogyasztói vételezési menetrendek teljesítményértékeinek és az elosztó hálózati engedélyesenként részletezett mérlegkör vételezés teljesítményértékének összege.

Fogyasztó által adandó (vevői-menetrendi) adatszolgáltatás, határidős fogyasztói tevékenységek

A Vevői adatszolgáltatásra vonatkozó adatokat a szerződések tartalmazzák. Vannak azonban általánosan érvényes előírások, melyek főként a menetrend adására és egyeztetésére vonatkoznak. Így a kereskedelmi szabályzat szerint a menetrendi adatszolgáltatás részletei az alábbiak:

Menetrendi igénybejelentés, formátum és előírások (formanyomtatványon)

A menetrendi adatokat a mérlegkör felelős, vagy a MAVIR által a Kereskedelmi Szabályzatban megadott formátumban és előírások szerint kell biztosítani.

A Kereskedelmi szabályzat szerint az alábbi, a rendszerirányítóval kompatibilis formátum szerint kell megadni a menetrend alapú szerződés szerint a menetrendi információkat:

Alapadatok:

Mérlegkör-felelős azonosítója

Menetrend dátuma – Az a dátum, amelyre a menetrend vonatkozik.

Verziószám – Adott napra bejelentett menetrendváltozat száma. A menetrend verziószámozása minden nap 1-től kezdődik, és a menetrend minden módosításakor eggyel nő.

Időintervallumok – 0:00 órától 24:00 óráig az elszámolási mérési időintervallummal egyező időintervallumok.

Menetrend teljesítményadatok – Minden időintervallumra megadott teljesítményérték egész MW-ban.

Ellenőrző mező – A menetrend kiegyenlítetttségét jelző adatmező.

Menetrend státusza – A Termelő által használt adatmező, mely a beérkezés tényét, vagy a menetrend elfogadását jelzi.

A menetrend oszlopok fejléceinek elemei

Elosztó hálózati engedélyesek azonosítói -amely hálózathoz a Vevő tartozik
Fogyasztói azonosító –a Fogyasztó egyedi azonosítója.

Téli-nyári időszámítás

A nyári időszámításról a téli időszámításra való átállás napjára vonatkozóan 25 órára vonatkozó menetrendet kell készíteni elszámolási mérési időintervallumonkénti bontásban.

A téli időszámításról a nyári időszámításra való átállás napjára vonatkozóan 23 órára vonatkozó menetrendet kell készíteni elszámolási mérési időintervallumonkénti bontásban.

9.4 A Fogyasztó nyilatkozata a feltételek elfogadásáról

A Fogyasztó a tájékoztatás érvényességi idején belül írásban közölheti a Termelővel módosítási igényeit, illetve nyilatkozhat a közöltek elfogadásáról, és a szállítás megkezdéséről. Módosított igénybejelentés esetén a feltételek megváltoztatása miatt a határidők módosulhatnak. Ez esetben a szerződésekben meghatározott módosítási feltételeket és eljárást kell alkalmazni.

9.5 Adatvédelmi előírások és garanciák

A Termelő a tevékenysége során tudomására jutott nem nyilvános, esetleg üzleti titkot képező információkat megőrzi, és ugyanezt várja el szerződéses partnereitől is. Ennek érdekében adatvédelmi rendszert működtet, amely rendszer működését az Adatvédelmi szabályzat írja le.

Az adatvédelemre, adatbiztonságra utaló szerződéses részek a megkötött szerződések elemeit képezik.

A minősített adatokkal kapcsolatba kerülő munkatársaink adatvédelemre vonatkozó nyilatkozatai további jogi garanciát képeznek az adat – és titokvédelmi intézkedések betartására vonatkozóan.

A leírt intézkedések alkalmazása teljes körű garanciát jelent a szükséges adatvédelmi, adatbiztonsági szint fenntartásához.

10 A KÖZÜZEMI CÉLRA TERMELT ENERGIA KÖZÜZEMI NAGYKERESKEDŐ RÉSZÉRE TÖRTÉNŐ FELAJÁNLÁSÁNAK SZABÁLYAI

A VET 17 § (1) szerint a Közüzemi nagykereskedő számára fel kell ajánlani a közüzemi célra lekötött villamos energiát, míg a 18. § szerint a szerződéssel lekötött erőművi teljesítő képesség igénybeviteléről a villamos energia vásárlója, itt a Közüzemi nagykereskedő, a megkötött közép- vagy hosszú távú szerződések keretei között dönt, összhangban a Vhr. 11. és 12. §-sal.

A részleteket a Közüzemi nagykereskedő és a Termelő között megkötött szerződések szabályozzák.

A Kereskedelmi szabályzat alapján a villamos energia Vevőjének a kereskedelmi együttműködés részletes szabályai szerint kell havonta folyamatosan gördülő tervezés keretei között bejelenteni az általa lekötött termelői kapacitás igénybevételére vonatkozó igényét, a tényleges igénybevételt megelőző 6 munkanappal.

Amennyiben a Vevő (ez esetben a Közüzemi Nagykereskedő) nem jelenti be a kapacitás lekötésére vonatkozó igényét, a Termelő a VET Vhr. 12. § -ban foglaltak figyelembe vételével az „igénybe nem vett kapacitást” teljesen vagy részben a verseny- vagy rendszerszintű szolgáltatások piacán értékesítheti. Ebben az esetben a garantált átvétel mennyiségéből a versenypiacon értékesített hányadnak a garantált átvételhez viszonyított hányada után a kapacitásdíj ötven százalékát kell a termelőnek az utólagos elszámolásnál a közüzemi nagykereskedő részére visszafizetni, amennyiben ettől eltérő megállapodás nem jön létre a felek között.

A Termelő és a Közüzemi nagykereskedő együttműködésének fontosabb tervezési vonatkozásai az alábbiak:

A Termelő hosszú távú (10 éves) középtávú (3-5 éves) és éves tervezést végez. A tervek elkészítésénél figyelembe vett alapelemek :

- Tüzelőanyag rendelkezésre állás
- Főberendezések maradék élettartama
- Főberendezések karbantartásának periódusai
- A fogyasztók villamos energia és hő igénye
- A betartandó környezetvédelmi szabályok

A fentiek szerinti időtávra készülő tervek alapján kerülnek meghatározásra az éven belüli havi bontású blokkonkénti vagy blokkegységek csoportosítása szerinti fontosabb termelési paraméterek a villamos és hőenergia termelésére és értékesítésére vonatkozóan.

A meghatározott paraméterek ismeretében adható meg a rendelkezésre állás, a kihasználtság, a szükséges tüzelőanyag beérkezésének és felhasználásának ütemezése, figyelemmel a készletezést előíró rendeletre.

Mindezek alapján készül el az éves terv több változatban, melyek felhasználásával történik meg az egyeztetés a Közüzemi nagykereskedővel.

Az egyeztetések lefolytatását követően a szerződés előkészítési folyamat végét az éves szerződés megkötése jelenti.

10.1 Éves kereskedelmi szerződés

A termelő és a Közüzemi nagykereskedő között megkötésre kerülő éves kereskedelmi szerződés keretei között a termelő eszközeivel a közüzemi szektor számára termel villamos energiát.

A Közüzemi nagykereskedő a megkötött szerződések keretei között figyelemmel a jogszabályokra és szabályzatokra a kiadott energiát megvásárolja, igénybe veszi, ellenértékét megfizeti.

Az éves szerződés további főbb tartalmi elemei:

Az átadási pont meghatározása. Eddig a határig vállal felelősséget a termelő az általa megtermelt energiáért. Itt kerülnek rögzítésre a mérési előírások is, valamint ez a termék felelősség határa.

A kiadott villamos energiára vonatkozó minőségi és mennyiségi előírások, figyelemmel a szabványokban és az Üzemi szabályzatban meghatározottakra.

Az értékesítés ütemezése, tekintettel a karbantartási tervekre és az előre látható üzemzavarokra, egyéb kiesésekre.

Az eladási árat és a kapcsolódó fizetési feltételeket.

A tüzelőanyagra vonatkozó ütemezéseket, készletezési jellemzőket.

A tárgyévet megelőző év szeptember 15. dátummal bezárólag a termelő megküldi a Közüzemi nagykereskedő számára az éves termelés ütemezését tartalmazó tervet. Ezt követően egyeztetések eredményeképpen alakul ki november 30-ig az éves kereskedelmi szerződés, amely tartalmazza az elszámoláshoz szükséges adatokat is.

A Termelő a VET 17. és 18. § -ban foglaltak betartásával fenntartja magának azt a jogot, hogy a szerződésben fenntartott kapacitások esetleges lemondása esetén, vagy az általa a saját többlet kapacitásával megtermelt többletet ezen Üzletszabályzat és a megkötött szerződések keretei között szabadon értékesítse, vagy az értékesítéstől eltekintsen.

A Termelő és a Közüzemi Nagykereskedő közötti rövid távú egyeztetés és kapcsolat tartás főbb elemei az alábbiak:

A Termelő a tárgyhónapot megelőző hónap 15-ig megküldi a tárgyhónapra vonatkozó operatív tervét az éves tervben meghatározottak alapján, melyben az opciós többletek is felajánlásra kerülnek.

.. Amennyiben a termelő valamilyen okból változtatást kíván, azt a kölcsönös megegyezés keretei között lehet végrehajtani. Ezt követően a Közüzemi Nagykereskedő az általa elfogadott változatot, a tárgyhó 25-ig visszaigazolja

A villamos energia értékesítésének új piaci modelljével kapcsolatosan a termelő és a Közüzemi Nagykereskedő együttműködésének további részleteit a Mérlegkör Társasággal kapcsolatos megállapodás rögzíti. (2003. december)

11 SZABADPIACI ÉRTÉKESÍTÉS BELSŐ RENDJE

A közüzemi szektoron kívüli szervezett villamos energia szabadpiacon való részvétel részletes szabályait a Szervezett villamos energia piac engedélyese működési, kereskedelmi és üzletszabályzatai határozzák meg.

11.1 A szervezett villamos-energia piacon való részvétel szabályai

A szabadpiacon való részvételt a villamos energiáról szóló 2001. évi CX. törvény egyes rendelkezéseinek végrehajtásáról szóló 180/2002. (VIII. 23.) Korm. rendelet alapján a kereskedelmi szabályzat, valamint az elszámolási-mérési, és adatforgalmi, továbbá a rendszerszintű szolgáltatásokra és a szervezett villamosenergia-piac működésére vonatkozó szabályzatok rögzítik.

A vevőkkel (köztük: feljogosított fogyasztókkal) megkötendő szerződések fajtái, feltételei és e szerződések főbb tartalmi elemei

A villamos energia értékesítésének piacán a Kereskedelmi szabályzat határozza meg elsősorban a szerződések szerinti értékesítés alapjait.

11.2 Villamos energia kereskedelmi ügylettípusok

- a) Villamos energia szállítási ügyletek (erőműi, mint termelői tevékenység)
- b) Villamos energia **szabályozási ügyletek** (rendszerirányítási célból a MAVIR Rt-vel kötendő szerződés)
- c) Villamos energia vásárlási ügyletek (erőműi önfogyasztás vételezése)
- d) Villamos energia **vásárlási ügyletek** (feljogosított **fogyasztói tevékenység**)

A fenti csoportokba tartozó ügyletek az alábbi alkategóriákba sorolhatók:

Futamidő szerint

- a) **Spot ügyletek**: az egy órától a 15 napos szállítási időszakot felölelő ügyletek,
- b) **Rövid távú ügyletek**: a 15 napostól a 30-31 napos szállítási időszakot felölelő ügyletek,
- c) **Középtávú ügyletek**: a 32 napostól a három hónapos szállítási időszakot felölelő ügyletek,
- d) **Hosszú távú ügyletek**: a három hónapot meghaladó szállítási időszakot felölelő ügyletek.

A szerződéses ár szerint

- a) **fix áras szerződés**: az ár az egész szállítási időszakra rögzített,
- b) **változó áras szerződés**: a szerződéses ár valamely metodika alapján (képlet, a szerződéses időszak alatti újratárgyalás) a szerződéses időszakon belül változhat.

A szerződés értéke szerint

- a) 10.000.000,- Ft érték alatti ügyletek,
- b) 10.000.000 - 100.000.000,- Ft érték közötti ügyletek,
- c) 100.000.000 -500.000.000,- Ft érték közötti ügyletek,
- d) 500.000.000,- Ft értéket meghaladó ügyletek.

11.3 Kereskedelmi szerződéstípusok

11.3.1 Keretszerződések

A keretszerződés a felek közötti jogviszony általános feltételeit rögzíti. A keretszerződés olyan villamos energia vételére és eladására vonatkozó típusszerződés, amelyben a definíciók, értelmezések, szállítási feltételek, felelőségek, fizetési feltételek, stb. kerülnek rögzítésre. A szerződés szövegezése előre elkészített, és a Vért szakmai szervezetén belül – a szerződéskötési rendben feltüntetett módon és területekkel - egyeztetett. A szerződéses ügylet részletei egyedi szerződésekben rögzítendők.

A keretszerződés rögzíti mindazokat a kérdéseket, amelyek a felek közötti jogviszonyban a konkrét egyedi ügyletek tartalmán túlmenően szabályozandók. Ezek közül kiemelendők az alábbi témakörök:

- Definíciók, értelmezések,
- Az egyedi szerződések megkötésére vonatkozó rendelkezések,
- Az ügyletkötésre jogosultak,
- A kockázatviselésre vonatkozó szabályok,
- A „vis major” esetére vonatkozó rendelkezések
- Felmondás esetén alkalmazandó elszámolási szabályok;
- Felelőség korlátozására vonatkozó rendelkezések;
- Számlázási és fizetési szabályok;
- Adózással kapcsolatos rendelkezések;
- Hitelkockázati biztosítékok;
- Pénzügyi beszámolók szolgáltatása;
- Nyilatkozatok és kötelezettségvállalások;
- Alkalmazandó jog és választott bíróság kikötése.

A Keretszerződéseket a lehető legtöbb kereskedővel kell megkötni, hogy a napi piaci kapcsolatban gyorsítható legyen az ügyintézés és már tisztázott körülmények között lehessen kereskedni.

A Vért által használt keretszerződések szövege kisebb stilisztikai változásoktól eltekintve szövegében megegyezik az EFET (European Federation of Energy Traders) szerződéssel, amelyet minden partner elfogadott. A tartalmi része egy ponton tér el az általánosan használt szövegtől: a fizetési feltételek között Vért rögzítette, hogy hó közben is számlázhat.

11.3.2 Egyedi szerződések

A keretszerződés alapján megkötendő villamos energia szállítási szerződés előkészítésekor a szerződéses partner adatain kívül csak a konkrét ügyletet rögzítő adatok, a villamos kapacitás és energia mennyisége, illetve a beszállítás ütemezése, valamint az értékesítési egységárak kerülnek meghatározásra a szerződésben. Ez a szerződés jöhet létre telefonon is. A szerződésről szerződés megerősítést kell készíteni írásban.

A (vásárlási vagy eladási) egyedi szerződés szövegezése a felek közti tárgyalások során alakul ki. Egyedi szerződésnek tekintendők az olyan Keretszerződés alapján álló szerződések is, melyeknél a felek tárgyalása következtében a Keretszerződés jelentős rendelkezéseiben változás történt.

Egyedi, a villamos energia kereskedelméhez kapcsolódó szerződésfajták lehetnek:

- Valamely *kereskedővel* történő szállítására vonatkozó szerződés,
- Valamely *feljogosított fogyasztóval* kötött kapacitás-lekötési szerződés,
- A *rendszerirányítóval* kötött szerződés a rendszerszabályozásban való részvételre kötött szerződés
- Valamely *hálózati engedéllyessel* kötött villamos energia vételére és eladására vonatkozó szerződés,
- *Mérlegkör* létrehozására és működtetésére vonatkozó szerződések.

11.4 Üzleti folyamat leírása

Jelen pont a **Vért, mint villamos energiatermelő** (termelői engedélyes) tevékenységi körébe tartozó villamos energia adás-vételi üzleti folyamatot írja le. Ismerteti a kereskedelmi beszerzési szerződések előkészítésétől a szerződések egyeztetésén, jóváhagyatásán át egészen a teljesítésig mindazon tevékenységeket, amelyek a vonatkozó szerződések esetében kötelezően előírtak.

A Szabályzat megkülönbözteti a szóbeli és írásbeli üzletkötés fogalmát.

Szóbeli üzletkötés

Szóbeli üzletkötésnek minősül az az üzletkötés, ahol a Felek a közöttük érvényben lévő Keretszerződés alapján telefonon egyeztetik a szerződés speciális feltételeit, mint a szállítási időszak, termék, átadási-átvételi pont, villamosenergia mennyiség, teljesítmény, ár. Az üzletkötés során a Keretszerződésben meghatározott lényegi elemek (pl. fizetési feltételek) a Vért számára hátrányosan nem változhatnak. Az üzlet a felek által kölcsönösen elfogadott feltételek szóbeli kialakítása után a telefon letételekor létrejön.

Szóbeli üzletkötés maximum középtávú és maximum 100.000.000 Ft összegű ügyletről lehetséges. Az ily módon kötött üzlet a vonatkozó Keretszerződés rendelkezéseivel összhangban 1 (egy) napon belül írásban megerősítendő.

Az üzletkötést végző a szóban kötött üzlet főbb paramétereit az üzlet létrejöttét követően azonnal köteles rögzíteni a belső kereskedési nyilvántartásban.

Írásbeli üzletkötés

A Felek a közöttük érvényben lévő Keretszerződés alapján vagy egyedi szerződés alapján szóban vagy írásban egyeztetik az ügylet feltételeit. Írásbeli üzlet a feltételek írásba foglalásakor jön létre. Értékhátára nincs.

11.4.1 Ajánlati fázis

Ajánlatkérést a Vért erőmű igazgatója és a kereskedelmi osztályvezető önállóan adhat ki. A szóbeli üzletkötésre feljogosítottak minden egyes ajánlatnál kötelesek egymással egyeztetni. Csak olyan ajánlatkérés adható ki, amely esetében igaz, hogy a felajánlott kapacitás rendelkezésre áll az ajánlati időszakban. A kiegyenlítő energia mennyiségével csak a szokásos statisztikai módon meghatározott mértékben kell számolni.

11.4.2 Szerződések előkészítése

Keretszerződések

A Keretszerződések esetében részletes belső egyeztetést csak a típusszerződések kialakításakor kell végrehajtani. A Keretszerződés szövegét az igazgatóságnak kell jóváhagyni. Nem szükséges újabb széleskörű véleményeztetés abban az esetben, ha a Keretszerződés szövegében megegyezik a korábban megkötött Keretszerződések szövegével.

A Keretszerződések aláírása után átlátható, gyors és egyszerű módon lehet villamos energia adásvételi szerződéseket kötni.

Egyedi Szerződések

Az Egyedi Szerződés alapja a Keretszerződés, amennyiben a felek a tárgyalások során a mintaszerződés szövegezésétől lényeges eltérésekben nem állapodnak meg. Ha a Keretszerződéshez kapcsolódó Egyedi Szerződésben a feltételek a Keretszerződéshez képest nem változnak vagy azok a Vért számára kedvezőbbek, akkor az Egyedi Szerződés újbóli egyeztetésére nincs szükség

Szóbeli üzletkötések

A szóbeli üzletkötések esetén is mindig a Keretszerződésben foglaltak az irányadók. A Vért-re vonatkozóan a Keretszerződésben szereplő feltételeknél kedvezőtlenebb feltételeket nem szabad kikötni.

A szóbeli megállapodás írásba foglalásakor az írásbeli üzletkötés szabályai alkalmazandók.

Szerződés módosítások, kiegészítések belső egyeztetése

A szerződések teljesítése során szükségessé váló módosításokat, ill. kiegészítéseket a szerződéskötésnek megfelelően kell végrehajtani.

11.4.3 Szerződéskötés jóváhagyatása

Az Egyedi Szerződéseket a az érvényes szerződéskötési rend szerint, kompetenciaszabályok alkalmazása mellett írhatják alá az arra feljogosítottak.

11.4.4 Szerződések teljesítése

A villamos energia adás-vételi szerződésekkel kapcsolatos számlákkal kapcsolatban a szokásos igazolási- és számlarend szerint kell eljárni.

11.4.5 Megkötött szerződések kezelése

A megkötött szerződések eredeti példányait a Kereskedelmi osztályon kell tárolni.

A megkötött szerződések egy-egy további példányát, - a szerződéssel kapcsolatos, illetőleg a szerződésből eredő feladatok ellátása érdekében - egy az adott ügyletre kialakított versenypiaci dossziében kell tárolni.

11.5 Kompetenciák

11.5.1 Az Erőmű igazgató és a Kereskedelmi osztályvezető kompetenciája

A szerződést az Erőmű igazgató és a Kereskedelmi osztályvezető megkötheti mind a négy ügylettípusra (szállítási, szabályozási, önfogyasztás vásárlási, feljogosított fogyasztó vásárlási) az alábbi feltételek teljesülése esetén: ha

- a) az üzlet spot vagy rövidtávú ügylet, és
- b) a szerződés értéke nem haladja meg a 100.000 000 Ft értéket, és
- c) már létezik Keretszerződés a partnerrel, és
- d) a létrejövő üzletben a villamos energia egységára a vezérigazgató által meghatározott alsó határán fölött van.¹

11.5.2 A Vezérigazgató kompetenciája

A vezérigazgató köthet szerződést, ha:
a szerződés középtávú,
a szerződés értéke nem haladja meg az 500.000.000 Ft értéket.

11.5.3 Az igazgatóság kompetenciája

Az igazgatóság jóváhagyása szükséges

- a) a Keretszerződés szövegének jóváhagyásához,
- b) a szerződés jóváhagyásához, ha az üzlet hosszú távú,
- c) a szerződés jóváhagyásához, ha az üzlet meghaladja az 500.000.000,- Ft értéket.

Az ügyvezetés az ügyletet köteles úgy előkészíteni, hogy a konkrét szállítási szerződés keretszerződéshez vagy jogi és kockázatkezelési szignót tartalmazó egyedi szerződéshez kapcsolódjon.

¹ A vezérigazgató lényeges költségváltozás esetén - előre meghatározatlan időszakonként - szóban határozza meg az alsó határát.

11.6 Beszámolási kötelezettség

Az üzletkötők a vezérigazgatót a megkötött üzletekről hetente, a Vért igazgatóságát havonta tájékoztatják.

11.7 Tervezés és menetrend egyeztetés folyamatai

A menetrendek egyeztetésének folyamatait a Kereskedelmi szabályzat határozza meg. Szállítási időintervallumként köthetőek egy évet meghaladó szerződések (keretszerződések), éves szerződések, havi és napi szerződések. Amennyiben a Vevő napon belüli időblokkokra (pl. éjszakai völgyidőszaki szállítás) kíván szerződni, ennek feltételeiről a kétoldalú szerződésben kell megállapodni. A szabványosított időhorizontokra a Termelő és a Vevő közötti tervezési és egyeztetési feladatok alapelemei az alábbiak.

11.8 Egy évet meghaladó szerződés, keretszerződés

Az éves időtartamnál hosszabb szerződések lehetnek közép-, vagy hosszú távú-, (éven túli) és egy évre szóló szerződések. Az éves szerződések aktualizálásával, mintegy gördülő tervezésként a Termelő és a Vevő éves-, havi-, heti terveket határoznak meg. A heti tervek egyeztetése megelőzi a napi menetrendet. Ezt a mérlegkörök szintjén a rendszerirányító hagyja jóvá. (Ugyanígy az 50 MW feletti szabályozható erőművek menetrendjét is visszaigazolja a rendszerirányító.)

Az egy évet meghaladó időtartamú szerződések tervezési és egyeztetési folyamata a havi tervezés alatti időhorizontokon megegyezik a következő pontban leírtakkal. Az éven túli szerződések letárgyalását legkésőbb a kezdő év december 1.-ig kell elvégezni.

11.9 Egy hónapon túli szerződés

A havi operatív terv – az éves, vagy középtávon szerződésben lekötött aktuális, havi szállítási mennyiségeinek pontosítása. A Termelő tárgyhót megelőző hónap 15-ig a szerződéssel összhangban ajánlatot ad a következő hónapra. Ezen a bázison történik meg a Vevő által megadott, igényelt tárgyhavi kapacitás nagyságának a Termelő ajánlatával történő összehangolása. A Vevőt a termelő az egyeztetési folyamat eredménye képen visszaigazolással értesíti a tárgyhót megelőző hónap 20-ig. A visszaigazolás e-mail-en vagy telefaxon is végrehajtható, utólagos levélben történő megerősítést megelőzően.

A másnapi menetrendet a tényleges szállítást, teljesítést megelőző munkanap 9:00 óráig kell a Vevőnek a Termelő számára megadni a következő (másnapi) munkanapra, és az azt követő szabad és munkaszüneti napokra előre. Az alkalmazandó intervallum nagysága (a bontás) megegyezik a Kereskedelmi szabályzat szerinti elszámolási mérési időintervallummal.

11.10 Egy hónapon belüli szerződés

A havi szerződéseket heti és napi bontásban is –az előzőekben alkalmazottak szerint – aktualizálni kell. Ennek megfelelően:

A hetenként aktualizálandó operatív terveket a havi tervek alapulvételével kell a Vevővel a Termelőnek egyeztetnie. Az egyeztetéseknek a tárgnapot megelőző munkanapot megelőző 6. munkanap 12 óráig kell megtörténnie. Az egyeztetés formátumát a Kereskedelmi szabályzatban közölt menetrend megadási formátum szerint kell alkalmazni. A heti operatív tervet telefaxon és E-mailen kell a Vevőnek az egyeztetés alapján megadnia. Amennyiben ezen hírközlési csatornák bármelyike esetében működési problémák lépnének fel, telefonon történő megerősítés szükséges.

A másnapi menetrendet a tényleges szállítást, teljesítést megelőző munkanap 9:00 óráig kell a Vevőnek a Termelő számára megadni a következő (másnapi) munkanapra, és az azt követő szabad és munkaszüneti napokra előre. Az alkalmazandó intervallum nagysága (a „felbontás”) megegyezik a Kereskedelmi szabályzat szerinti elszámolási mérési időintervallummal.

Amennyiben a Termelő nem kapja meg a Vevőtől másnapra kötelezően megadandó menetrendi adatokat legkésőbb a szállítást megelőző munkanap 9:15-ig, akkor a tárgnapra vonatkozó heti tervben rögzített menetrendet köteles a Termelő végrehajtani. A Vevő ilyen esetekben akkor is köteles kifizetni a menetrendben meghatározott mennyiségeket, ha azt nem vette át. Ettől eltérni csak az egyensúlyi energia elszámolás szabályai alkalmazásával akkor lehet, ha erre az esetre a Termelő és a Vevő részletesen külön megállapodtak. Ezen megállapodások a Kereskedelmi szabályzat egyensúlyi energiával kapcsolatos fejezetein alapulnak, figyelemmel a mérlegkörön belül, a mérlegkör felelős által előírtakra.

11.11 Hat napon belüli szerződés

A 6 napos cikluson belüli napi szállításokra megkötendő szerződést, a tárgnapot kettő nappal megelőző napon legkésőbb 12.00 óráig lehet kezdeményezni. Az ezt követő kommunikációs folyamat eredménye képen amennyiben a Termelő és a Fogyasztó megállapodtak, a menetrend megadás folyamata megegyezik a másnapi menetrendek kezelésével.

Ezek szerint:

A másnapi menetrendet a tényleges szállítást, teljesítést megelőző munkanap 9:00 óráig kell a Vevőnek a Termelő számára megadni a következő (másnapi) munkanapra, és az azt követő szabad és munkaszüneti napokra előre. Az alkalmazandó intervallum nagysága (a „felbontás”) megegyezik a Kereskedelmi szabályzat szerinti elszámolási mérési időintervallummal.

Amennyiben a Termelő nem kapja meg a Vevőtől másnapra kötelezően megadandó menetrendi adatokat legkésőbb a szállítást megelőző munkanap 9:15-ig, akkor a tárgnapra vonatkozó heti tervben rögzített menetrendet köteles a Termelő végrehajtani. A Vevő ilyen esetekben akkor is köteles kifizetni a menetrendben meghatározott mennyiségeket, ha azt nem vette át. Ettől eltérni csak az kiegyenlítő energia elszámolás szabályai alkalmazásával akkor lehet, ha erre az esetre a Termelő és a Vevő részletesen külön megállapodtak. Ezen megállapodások a Kereskedelmi szabályzat kiegyenlítő energiával kapcsolatos fejezetein alapulnak, figyelemmel a mérlegkörön belül, a mérlegkör felelős által előírtakra.

Amennyiben napon belüli menetrend módosítására kerülne sor, azt a Kereskedelmi szabályzat alapulvételével külön megkötendő szerződés szerint lehetséges elvégezni. Itt az elszámolás során az egyensúlyi energia mérlegkörön belüli előírásaira is tekintettel kell lenni.

11.12 Elszámolási jellegű szerződés a kiegyenlítő energia igénybe vételére

Tekintettel arra, hogy a napi menetrendtől mind a termelő, mind a Vevő adott esetben objektív (pl. meghibásodási, üzembiztonsági, tüzelőanyag ellátási) okok miatt is jóhiszeműen eltérhetnek, ezért az ilyenkor követendő eljárást a megkötendő kétoldalú szerződésekben kell szabályozni. Az alkalmazandó eljárásnak a kiegyenlítő energiával kapcsolatos, a Kereskedelmi szabályzatban közölt előírásokra kell épülnie.

11.13 Erőművi üzemeltetés

Mind a termelő, mind a Vevő kötelesek a villamos- energia ellátási szabályzatok - üzemeltetéssel kapcsolatos előírásait betartani, ezen előírások szerint együttműködni. A Felek a szerződés típusától és időtartamától függően Éves-, Havi-, Heti Terveket, és Napi Menetrendet készítenek. A tervezés ezen Üzletszabályzatban leírtak szerint történik.

11.14 A zöld bizonyítvány kiállításának és értékesítésének rendje.

A zöld bizonyítvány kiadásának szabályait Kormányrendelet fogja meghatározni.

A környezetvédelmi követelmények érvényesítése, valamint a felhasznált energiaforrások bővítése érdekében elő kell segíteni a megújuló energiaforrás és a hulladék, mint energiaforrás felhasználását. A támogatás szabályait az alábbi elvekkel összhangban kell kialakítani:

A termelők, illetőleg kiserőművek piaci versenyét fenntartva csökkenteni kell a megújuló vagy a hulladékból nyert energiával termelt villamos energia értékesítése során jelentkező versenyhátrányt,

Figyelembe kell venni a megújuló energiaforrás és a hulladék, mint energiaforrás technológiai sajátosságait,

A villamos energia termelése során felhasznált energiaforrás környezetkímélő jellegéről a fogyasztókat megfelelően tájékoztatni kell,

A termelő, illetve a kiserőmű üzemeltetőjének kérelmére a Hivatal igazolja a megújuló, vagy hulladékból nyert energiát felhasználó erőmű teljesítőképességét, és a villamos energia termeléséhez felhasznált erőforrást

11.15 Az utólagos elszámolás rendje

A napi szállított villamos energia igényt felek egyeztetik, majd a Közüzeti mérlegkör felelős ill. a MAVIR Rt. részére az ennek megfelelő menetrendet továbbítják. A menetrend adása és módosítása a Kereskedelmi Szabályzat előírásai alapján történik. A létrejött szerződés belkereskedelmi menetrend alapú szerződés, így a MAVIR Rt. a Vevő számára mindenkor biztosítja a visszaigazolt menetrendben szereplő mennyiségeket a VET előírásainak betartásával. Amennyiben Eladó nem teljesítése miatt Vevő pótbeszerzésre kényszerül, ebben

az esetben a pótbeszerezésként vásárolt villamos energia árának és a jelen szerződés szerinti árának pozitív különbségét Eladó köteles Vevő részére – számla ellenében – megtéríteni.

A számla kiállításának alapja

A MAVIR Rt. végzi a szállított villamos energia mennyiségének meghatározását, amely a visszaigazolt menetrendből számítható mennyiséggel azonos. Ennek megfelelően állítja ki az Eladó a Vevőnek a számlát. Amennyiben az Eladó nem tudja teljesíteni valamely okból (pl. üzemzavar) a vállalt napi menetrendjét, akkor a Vevő kiegyenlítő energiából kapja meg a visszaigazolt napi menetrendjében szereplő mennyiséget. Az ebből adódó elszámolási különbségeket az Eladó a Közüzemi mérlegkör felelőssel rendezi. Ez a Vevőt semmilyen formában nem érinti.

Teljesítménydíj számla

A fentiekben megfogalmazott eset bekövetkeztekor MVM Rt. a teljesítménydíj 50%-áról számlát állít ki Eladó részére, melyet Eladó jogosult Vevő felé azonnal továbbszámolni. A számla fizetési határideje a számla kiállítását követő nyolc banki nap.

A számlázás rendje

Felek általánosságban rögzítik, hogy minden esetben a hatályos jogszabályi előírásoknak megfelelően kiállított számla fogadható el. Az Eladó havonta két számlát állít ki. Az első számla az adott hónapra rögzített energia díjának felét tartalmazza. Az Eladó a számlát minden hó 15-ét követő két napon belül vevőnek dokumentáltan megküldi. A második számla a tárgy hó 1. napjának 00:00 órájától az utolsó nap 24:00 órájáig mért tényleges értékeinek megfelelően állítandó ki, figyelembe véve az első számlában már kiszámlázott tételeket. A számlát Eladó a tárgy hó utolsó napját követő három napon belül dokumentáltan megküldi.

Számlakifogás

A számlákra vonatkozó kifogásokat a számla kézhezvételét követő négy munkanapon belül lehet Eladóval közölni. Vevő tudomásul veszi, hogy a számlára vonatkozó kifogásolás esetén a nem vitatott részek esedékessége nem változik.

Felek mindent megtesznek a vitatott összeg rendezése érdekében. Kötelezettséget vállalnak arra, hogy a számlakifogásokat békés úton rendezik, ennek érdekében a kifogásolt számla kézhezvételét követő öt munkanapon belül egyeztető megbeszélést tartanak, amelyről írásban jegyzőkönyvet vesznek fel.

12 ÜGYFÉLSZOLGÁLAT, TÁJÉKOZTATÁS, REKLAMÁCIÓK KEZELÉSE

A Termelő külön ügyfélszolgálati szervezetet jelenleg nem működtet. Az ügyfélszolgálattal kapcsolatos feladatokat a Kereskedelmi vezető, mint Ügyfélszolgálati felelős vezető látja el.

12.1 Ügyfélszolgálati felelős, elérhetősége és eljárásai

Az ügyfélszolgálati feladatokat is ellátó vezetők adatai: **Oroszlányi Erőmű**

Postai cím	Város, irányító szám	2841 Oroszlány
	Utca	Külterület
	Házszám, helyrajzi szám	Pf.23.
Név, beosztás:	Zsebők István termelési főmérnök, erőmű üzemvezető	
Telefon, telefax	34/360-255 34-58 fax: 34/360-255 33-47	
E-mail	zsebok@vert.hu	
Mobil telefon:	06 20 932-6755	
Név, beosztás:	Nagy László kereskedelmi osztályvezető	
Telefon, telefax	34/360-255 33-91 fax: 34/366-657	
E-mail	nagyyla@vert.hu	
Mobil telefon:	06 20 913-4428	
Név, beosztás:	Diszpécser szolgálat 00⁰⁰-24⁰⁰ óráig	
Telefon, telefax	34/360-255 31-55, vagy 32-55 mellék 34/361-255 31-55, vagy 32-55 mellék fax: 34/360-601	

Az ügyfélszolgálati feladatokat ellátó kereskedelmi vezető a fenti részletezésű adatok alapján érhető el.

Telefonon: minden munkanap 6⁰⁰-14⁰⁰ óráig

A telefax, valamint az e-mail elérhetőség minden nap 00⁰⁰-24⁰⁰ óráig.

A telefonon és e-mailen történő megkeresésre 5 napon belül visszajelzést kell eljuttatni az ügyfél részére. Minden megkeresést és az arra vonatkozó intézkedést dokumentálni kell.

A korrekt kapcsolattartás érdekében az ügyfélszolgálati, illetve az értékesítési feladatokat ellátó területek vezetőinek törekedni kell a szakmai kapcsolattartásra a nagyfogyasztói érdekképviselőket ellátó szervezetekkel.

12.2 A reklamációk kezelésének általános előírásai

A Vevők igényeinek felismerését, a reklamációk vevői megelégedettség szerinti kezelését, ezek dokumentálását szabályozza az EU 19 01 sz. eljárási utasítás, amely előírja a helyesbítő intézkedések alkalmazását a vevői panasz kezelése kapcsán.

A Termelő minden villamos-, és hő-fogyasztójával közvetlen vevőszolgálat jellegű kapcsolatot tart fenn, amely az eltérések azonnali értékelését teszi lehetővé a kijavításra való törekvéssel.

12.3 Kifogás a számla ellen

A szerződő felek a vonatkozó szerződésben rögzítik az értékesített – megvásárolt villamos energia ellentételezésére benyújtott számla tartalmi és alaki formáját. Amennyiben a fogyasztó (vásárló) részéről észrevétel merül fel a számlában közölt naturáliák mennyisége, egységára, összegzett ára, a számlázási időszakra, a számla formátuma, vagy más alaki hiba miatt úgy számlakifogással élhet.

Az írásban benyújtott számlakifogásnak tartalmaznia kell a kérdéses számlát, a vitatott összeget és a vita alapját.

12.4 Számla reklamációk panaszok kezelése

A Vevő a számla ellen kifogással élhet. A kifogás bejelentésének a számla kiegyenlítésére halasztó hatálya nincs. A kifogást a számla összegére vonatkozóan a számla kézhezvételét követő 3 munkanapon belül lehet írásban jelezni. A kifogást a Termelő köteles kivizsgálni és annak eredményéről a Vevőt a kifogás kézhezvételét követő 5 munkanapon belül értesíteni.

Amennyiben a Vevő észrevétele jogos és - a számlát kiegyenlítése esetén - visszatérítés illeti meg, amelyet 3 munkanapon belül a Termelő visszautal, illetve megegyezés esetén a következő számlába beszámít.

Amennyiben a felek a reklamációt a számla kibocsátását követő 25 naptári napon belül nem tudják tárgyalások során rendezni, a rendezést szakértő bevonásával kell megkísérelni.

Ha ezt követően a felek 15 naptári napon belül nem tudnak megegyezni, bírósághoz fordulhatnak

12.5 Minőségi reklamáció

Az értékesített – megvásárolt villamos energia a vonatkozó szerződésben rögzített átadási pontokon az előírt műszaki paraméterek (feszültség szint, teljesítmény, frekvencia) betartásával kerül átadásra. Amennyiben az előírt és rögzített minőségi paraméterek nem teljesülnek a Vevő panasszal, minőségi reklamációval élhet.

A minőségi reklamáció mindig írásban történik, az azonnali telefon egyeztetést követő első napon.

Az írásos bejelentésnek tartalmaznia kell:

A minőségi reklamáció pontos definícióját,

A bekövetkezés pontos naptári dátumát, időtartamát,

A Vevőnél esetlegesen keletkezett kár megjelölését, leírását,

A Vevőnél esetlegesen keletkezett kár értékét.

A minőségi reklamációt minden esetben a bejelentést követő 4 naptári napon belül ki kell vizsgálni. A vizsgálat eredményéről a bejelentőt minden esetben írásban kell értesíteni. A keletkezett és elismert károk ellentételezéséről a vonatkozó szerződésekben foglaltaknak megfelelően kell eljárni.

12.6 Panaszügyek kezelése

A panaszokat, az ügyfélszolgálatot ellátó felelőshöz, valamint a kereskedelmi (értékesítési) ügyeket kezelő szervezeti egységhez kell eljuttatni, azokat minden esetben ki kell vizsgálni.

A vonatkozó előírások alapján kell értékelni, intézkedni. Számlareklamáció és minőségi reklamáció esetén alkalmazni kell az ott rögzített előírásokat, illetve eljárásrendet.

Törekedni kell az indokolt panaszügyek mielőbbi korrekt rendezésére.

12.7 Ügyintézési határidő

Általános ügyintézési határidő maximálisan 30 naptári nap, amely vonatkozik a Termelő írásban történő megkeresése esetén a válaszadásra.

Panaszos ügyek egyéb reklamációk esetén a vonatkozó előírások és eljárásrendek szerint.

A Vevő vásárlói szándékának bejelentése (szóban vagy írásban) esetén 10 munkanapon belül írásban kell a termelői (értékesítői) ajánlatot megküldeni.

12.8 Panaszok nyilvántartása

A Termelőhöz beérkező érdemi panaszokat a minőségügyi előírások alapján kell nyilvántartani, a témával érdemben foglalkozó területek szerinti megosztásban. A nyilvántartásnak ki kell terjednie a panaszos fogyasztói észrevétel tárgyára,

- előfordulási időpontjára,
- jogosultságára,
- rendezésére, a rendezés módjára.

A beérkező és nyilvántartott panaszos ügyeket 6 havonta összesíteni és értékelni kell. Az értékeléseknek ki kell terjednie:

- a gyakoriságra,
- az intézkedések hatékonyságára,
- az esetleges felelősségi kör rögzítésére.

13 ÁLTALÁNOS KERESKEDELMI FELTÉTELEK

Ebben a fejezetben a Termelő és a Vevő között létrejövő szerződés alapvető általános elemei kerülnek rögzítésre.

13.1 Az értékesített villamos energia és /vagy teljesítmény minőségi paraméterei

A kiadott és értékesített villamos energia paraméterei megfelelnek az MSZ EN 50.160.1995 számú szabvány előírásainak. A termelő által kiadott villamos energia megfelelő minőségének fenntartása érdekében a termelő minőség irányítási, minőségbiztosítási rendszert működtet. A minőségirányítási rendszert a mindenkor érvényes jogszabályoknak, az ellátási szabályzatoknak és szabványoknak valamint a Termelő engedélyének megfelelően aktualizálja és végezi el a termelő a szükséges harmonizálást a változó külső és belső viszonyoknak megfelelően.

A villamos energia az 1993. évi X. tv. 1 § alapján terméknek minősül. A Vevőnél rendelkezésre álló termék műszaki paraméterei függenek a Termelőn kívül a rendszerirányító, az átviteli és elosztó hálózati engedélyesek valamint a rendszerhasználók együttes és egyidejű tevékenységétől. Mindannyian együttesen felelnek a termék minőségért.

Amennyiben a fogyasztónak igazolt kára keletkezik a villamos energia mint termék hibája miatt, az okozott igazolt kár tekintetében első lépésben a hálózati engedélyeshez kell fordulni. Az esetleges kártérítés a többi együttműködővel, így a rendszerirányítóval, hálózati engedélyesekkel, a közüzemi szolgáltatóval és a kereskedővel megosztható a közrehatás szerint.

A villamos energia minősége függ az ellátás megbízhatóságától, amelyet a rendelkezésre állás határoz meg, valamint a feszültség minőségétől, amelyet annak nagysága, hullámalakja, frekvenciája és a wattos-meddő összetevő közötti fázis mennyiségek determinálnak. A megbízhatóságot, rendelkezésre állást tekintve leszögezhető, hogy a villamos energia megtermelése folyamatosan történik azonban ez a termelés nem szünetmentes, valamint különböző zavarok is előfordulhatnak. A termelés a Termelő egyes egységei, blokkjai vagy a Termelő egészére nézve szünetelhet átmenetileg. Az okok részben tervezhető részben nem előre meghatározható tényezőkre vezethetők vissza. Technikai okok mellett az ellátás szüneteltetése más okok miatt is bekövetkezhet, melyek között a szükségállapot, vagy krízis előírásokat említhetjük.

A Termelő mindent megtesz a tőle függő üzemzavarok, nem tervezett szüneteltetések elkerülése érdekében. Ennek érdekében működteti minőségügyi rendszerét is.

A Termelő által működtetett minőségirányítási rendszer jelenti a vevői elvárások teljesítésének garanciáját a fentebb említett folyamatos, de nem szünetmentes ellátás érdekében. A Vevők folyamatos ellátása céljából a Termelő a kétoldalú szerződések keretei között, illetve termelői mérlegkör alapítása esetén azon belül vállalja a Vevők folyamatos ellátását az kiegyenlítő energia szolgáltatására vonatkozó szabályzati és szerződéses előírások keretei között.

Amennyiben a Termelő mérlegkör felelősi tevékenységet is ellát, a szükséges egyensúlyi energiát a mérlegkörön belül, a mérlegkörre vonatkozó szerződéses keretek között biztosítja.

Mérlegkör alapítása esetén a szükséges tartalmi változtatásokat a minőségügyi rendszer dokumentumain a termelő átvezeti.

13.2 Az alkalmazandó árképzés alapelvei

Árképzési elvek

A termelői nettó ár kialakításának alapelve: Az önköltség + minimális fedezet alapon határozható meg, hiszen a Termelőnek hosszabb távon is működni kell.

Árszerkezet kialakítása: a kapacitásdíj + energiadíj figyelembe vételével javasolható, de egyes szerződésekben eltérő megállapodás is érvényesíthető.

Ennek alapján a szerződésekben meghatározhatóak az alábbi főbb tényezők:

Legkisebb leköthető kapacitás: MW-ban megadva
Legnagyobb leköthető kapacitás: MW-ban megadva

Kapacitás tekintetében leköthető legkisebb időtartam: egy óra, illetve ennél hosszabb idő.
Leköthető leghosszabb időtartam: maradó élettartam szerint határozható meg. Itt ajánlható a keretszerződés konstrukció, éves aktualizálási mechanizmussal.

13.3 A Termelő vállalkozói ára alsó határának megállapítása

Valamennyi vállalkozás kerülhet olyan helyzetbe, hogy a piac megtartása, növelése esetleg új Vevők megnyerése, a jobb kapacitáskihasználtság elérése érdekében vagy egyéb okok hatására terméke (szolgáltatása) árát csökkentenie kell, árengedményt kell adnia. Ilyen szituációkban felvetődik a kérdés, hogy mekkora árengedményt adhat a vállalkozás, mennyi az a minimális ár, amely alatt az értékesítés már nem célszerű számára. A vállalkozások árdöntéseit alulról a termék önköltsége korlátozza. Elméletileg a vállalkozói ár alsó határa a termék határkölsége. Ez az érték azonban olyan hosszú távon igénybeveendő és részben bizalmi alapokon nyugvó termék értékesítés esetében, mint amilyen a villamos energetika területén létezik, nehezen csökkenhet az önköltség alá anélkül, hogy az ellátás stabilitása ne kerüljön veszélybe.

Ennek következtében a Termelő méltányos módon képezi árait.

A közvetlen önköltség jól megközelíti a proporcionális önköltséget (határkölséget).
A minimális ár alkalmazásának feltétele, hogy a Termelő rendelkezzen olyan nagyságú és összetételű rendelésállománnyal, amellyel legalább a fedezeti pontot eléri.

14 PIACI ALAPÚ ÁRKÉPZÉS

Az árak meghatározásánál alapvetően piaci szempontokból kell kiindulni.

A költségalapú árképzés csak kiinduláskor lehet az árak megállapításának alapja, ezt követően a piacelemzés eredményeképpen határozható meg az alkalmazandó ár, illetve árstruktúra.

Az ár kialakítása: a kapacitás és energia díj alapján számított éves díj visszaosztása havi díjra. A havonta alkalmazandó díjtétel az éves díj 1/12 része, energia díj alapon, Ft/kWh-ban kifejezve.

14.1 Díjstruktúra

A díjfizetés alapja szerint a díjnak fix, kapacitásfüggő- és energiafüggő elemei lehetnek.

A díjak időbeli differenciáltság szempontjából a díjak különbözhetnek csúcs-és völgyidőszakban, ezen belül óránként, naponként vagy szezonálisan is. Az időbeli differenciálás elsősorban az energiafüggő díjelem esetében jellemző (csúcs-völgy).

Az időbeli differenciálás alkalmazására az egyes szerződések keretei között kerülhet sor.

14.2 A termelő árképzési módszere

A Termelő a villamos energia átlagárát a fajlagos hőfelhasználás és a tüzelőanyag átlagár segítségével az alábbiak szerint határozza meg:

Villamos energia összes költsége:

Villamos energia változó költsége: (tüzelőanyag hányad költség)

$$\begin{aligned} V_D &= V\dot{A}_p \times M_V \\ V\dot{A}_p &= G H_E \times F \end{aligned}$$

ahol:

$$\begin{aligned} V_D &= \text{villamos energiára jutó tüzelőanyag költség (Ft)} \\ V\dot{A}_p &= \text{villamos energia áramdíja (Ft/kWh)} \\ M_V &= \text{kiadott villamos energia mennyisége (kWh)} \\ G H_E &= \text{villamos energiára fordított fajlagos hőfelhasználás (GJ/kWh)} \\ F &= \text{tüzelőanyag súlyozott átlagár (Ft/GJ)} \end{aligned}$$

Villamos energia állandó költsége: (villamos energiára jutó rendelkezési díj hányad)

$$\begin{aligned} V_F &= V\dot{A}_F \times M_V \\ V\dot{A}_F &= V\dot{A} - V\dot{A}_p \end{aligned}$$

ahol:

$$\begin{aligned} V_F &= \text{a rendelkezésre állási díj villamos energiára jutó éves költséghányada (Ft)} \\ M_V &= \text{kiadott villamos energia éves mennyisége (kWh)} \end{aligned}$$

$V_{\text{ÁF}}$	=	a villamos energia átlagárának fix része (Ft/kWh)
$V_{\text{Á}}$	=	a villamos energia megegyezés szerinti átlag ára
$V_{\text{ÁP}}$	=	villamos energia áramdíja (Ft/kWh)

Villamos energia lekötési díj meghatározása: $LD_V = V_F / L_{VT}$

ahol:

LD_V	=	villamos energia lekötési díj (Ft/MW/év)
V_F	=	a rendelkezésre állási díj villamos energiára jutó költséghányada (Ft)
L_{VT}	=	lekötött villamos energia teljesítmény (MW)

14.3 A vevőre vonatkozó megfeleléségi előírások.

A Vevőkkel megkötendő szerződés előfeltétele az, hogy a Vevő megfeleljen a termelővel megkötendő szerződéskötés alapfeltételeinek.

Ezen alapfeltételek különösen az alábbiak:

Amennyiben a Vevő feljogosított fogyasztó, igazolja azt, hogy a Hivatal feljogosított fogyasztóként nyilvántartásba vette.

Nyilatkozik, hogy mely mérlegkörhöz csatlakozott

Nyilatkozik arról, hogy a kiegyenlítő energia elszámolását milyen keretek között kívánja biztosítani.

Rendelkezésre bocsátja a megelőző kettő üzleti évről szóló éves beszámolóját

Rendelkezésre bocsátja eredeti, 30 napnál nem régebbi cégkivonatát, a villamos energia vásárlási szerződést aláírók aláírási címpéldányának hiteles másolatát. Ha az adatokban a cégbírósághoz változás bejelentés van folyamatban, az erre vonatkozó cégbírósági érkeztetést, vagy annak hiteles másolatát.

30 napnál nem régebbi nyilatkozatot, hogy nem áll felszámolási, végrehajtási vagy végelszámolási eljárás alatt.

30 napon belüli igazolásokat arról, hogy nincs adó, illeték vagy társadalombiztosítási tartozása

Igazolást arra, hogy a hálózati engedéllyessel szerződést kötött, ebben az átadási pontra és a mérőjére vonatkozó információval, valamint arról, hogy mely mérlegkörhöz csatlakozott.

Igazolást, melyben számlavezetői bankja azt igazolja, hogy nincsenek teljesítetlen, sorba állított kiegyenlítetlen átutalandó tételei

A felsoroltakon kívül a termelő egyéb adatok szolgáltatását is előírhat.

14.4 Vevői igénybejelentés tartalma és formája.

A vevői igénybejelentés az alábbi főbb adatokat tartalmazó formanyomtatvány szerint történik:

(A Vevő előminősítésétől függően a tartalom változhat)

Vevő (jogi személy) cégnév		
Postai címe (Út, utca, házszám , irányítószám)		
Vevő bankjának adatai		
Vevő bankszámla száma		
Vevő bankjának nyilatkozata, hogy nincs kifizetetlen számlája mellékelve	IGEN	NEM
Kapcsolat tartó adatai	Név, beosztás	
	Postacím, ha nem azonos a cég címével	
	Telefon, telefax	
	E-mail cím	
30 napon belüli cégkivonat mellékelve	IGEN	NEM
Nyilatkozat, hogy a feljogosítási körbe tartozik mellékelve	IGEN	NEM
Nyilatkozat, hogy nincsenek köztartozásai mellékelve	IGEN	NEM
Nyilatkozat, hogy nincs ellene felszámolási vagy végelszámolás eljárás mellékelve	IGEN	NEM
Nyilatkozat, hogy nincs olyan jogi eljárás alá vonva, mely kötelezettségei teljesítését megakadályozná	IGEN	NEM
Üzemzavar, üzemszünet esetére megfelelő biztosítással rendelkezik	IGEN	NEM
A teljesítés helye		
Csatlakozási pont, tulajdoni határok		
Mérési, átadási pont adatai		
A szerződés időtartama		
A teljesítés módja		
Mérési adatok közlésének módja és gyakorisága		
Villamos energia szállítására vonatkozó menetrendi dokumentum hivatkozási adatai		
Nyilatkozat ezen Üzletszabályzatban foglaltak ismeretéről és elfogadásáról	IGEN	NEM
Annak igénylése, hogy ezen Üzletszabályzatban foglaltaktól eltérő módon szerződjenek	Hivatkozott dokumentum adatai	
Mellékletek felsorolása		
Egyéb közlendő		

15 VILLAMOS ENERGIA (TELJESÍTMÉNY) ÉRTÉKESÍTÉSI SZERZŐDÉS ÁLTALÁNOS FELTÉTELEI

A Termelő az itt közölt általános feltételektől szerződéseiben kölcsönös megállapodás esetén eltérhet.

15.1 Szerződés módosítása esetén követendő eljárások

Mindkét fél köteles a megkötött és érvényes szerződést módosítani, ha olyan körülmény jut a tudomására, amely a szerződés módosítását indokolja

15.2 Szerződés módosítás a Termelő részéről

Amennyiben a Termelő berendezéseiben, egyéb körülményeiben olyan változás áll be, amely a szerződés szerű teljesítést veszélyezteti, vagy módosítja a feltételeket, a Termelő köteles szerződés módosítását kezdeményezni. Ilyen eset lehet különösen a termelő berendezéseinek olyan mértékű előre az éves tervekben nem betervezett kiesése, amely kiesésből adódóan az igénybeveendő kiegyenlítő energia mennyisége eléri az adott idő intervallumra –de legalább 30 napra- lekötött mennyiség 40%-át. Ebben az esetben –amennyiben ez lehetséges- a Termelő az események várható bekövetkezése előtt legalább 30 nappal köteles a Vevőt ezen körülményről értesíteni. Ha erre hamarabb nincsen lehetőség – előre nem látható esemény bekövetkezésekor- a Termelő azonnali értesítés kötelezettsége mellett az esemény bekövetkezésétől számított egy munkanapon belül köteles kezdeményezni a szerződés módosítására irányuló tárgyalásokat.

15.3 Szerződés módosítás a Vevő részéről

A Vevő köteles szerződése módosítását kezdeményezni akkor, ha a megkötött szerződés teljesítése valamilyen okból nem lehetséges, de különösen abban az esetben ha az általa a termelőnél lekötött villamos energia mennyisége várhatóan a szerződésben meghatározott mennyiség 60%-a alá csökken. Ilyen esetekben a Vevő az adott esemény várható bekövetkezése előtt legalább 30 nappal köteles a Termelőt ezen körülményről értesíteni.

Ha erre hamarabb nincsen lehetőség – előre nem látható esemény bekövetkezésekor- a Vevő által a Termelő azonnali értesítésének kötelezettsége mellett az esemény bekövetkezésétől számított egy munkanapon belül köteles kezdeményezni a szerződés módosítására irányuló tárgyalásokat.

15.4 Megszüntetés

A Felek a szerződést írásbeli megállapodással bármikor megszüntethetik. A megszüntetésnek a jogszabályokkal összhangban kell lenni.

15.5 Szerződés felmondása

Felek a szerződést írásbeli megállapodással a kikötött felmondási idő figyelembe vételével kölcsönösen megszüntethetik. A megszüntetésnek az érvényes szerződésekkel és a hatályos jogszabályokkal összhangban kell lennie.

A szerződés felmondását tekintve különös eset a súlyos szerződésszegés.

„Súlyos Szerződésszegés”-nek minősül:

A Termelő vonatkozásában: ha a Termelő több mint 15 egymást követő nap, vagy egy éven belül összesen több mint 30 nap időszakban – leszámítva az előre egyeztetett karbantartás időtartamát – nem szolgáltat villamos energiát.

Vevő vonatkozásában: ha a Vevő több mint 15 napig nem fizet ki több mint 80.000 (nyolcvanezer) Euro-nak –az esedékesség napján érvényes MNB devizaárfolyamon számolva – megfelelő Forint összegű, a szerződésben rögzített szolgáltatás(ok)ból eredő tartozást, kivéve ha az adott tartozást a Vevő jóhiszeműen vitatja.

Mindkét fél vonatkozásában: ha

a közüzemi ellátás biztonságát vagy a közbiztonságot veszélyeztető rendkívüli helyzet bekövetkezése esetén nem tesz eleget a jogszabályokban meghatározott vagy a szerződésben vállalt kötelezettségeinek;

a szerződésben vállalt kötelezettségei teljesítését szolgáló tárgyi eszközeinek műszaki állapotában olyan romlás következik be, amely veszélyezteti ezen kötelezettségei ellátását;

működésével kapcsolatosan a szerződésben vállalt kötelezettségei nem szerződésszerű teljesítése miatt a másik Fél olyan egyszeri kárt szenved, amelynek mértéke meghaladja a 100.000 (százezer) Euronak –az esedékesség napján érvényes MNB devizaárfolyamon számolva – megfelelő forint összeget;

nem teljesíti a szerződés megszegéséből eredő kártérítési vagy kártalanítási kötelezettségét.

Felek a szerződést az alább felsorolt okokból mondhatják fel:

a másik fél Súlyos Szerződésszegése, amelyet az a Súlyos szerződésszegésről szóló és annak orvoslását kérő írásbeli értesítésnek kézhezvételét követő 60 napon belül nem orvosol, figyelemmel arra, hogy ezen időszak alatt Felek jóhiszeműen kötelesek eljárni és kötelesek mindent megtenni annak érdekében, hogy a Súlyos Szerződésszegést a törvény rendelkezéseinek megfelelően elhárítsák;

A másik Féllel szemben felszámolási eljárás vagy egyéb jogutód nélküli megszűnésre irányuló eljárás (végelszámolás) indul;

Ha a másik fél elleni csődeljárásban a moratórium határideje a fizetőképesség helyreállítása nélkül telik el;

Ha a másik Fél általa a szerződésben vagy annak alapján tett nyilatkozat vagy szavatosságvállalás bármilyen lényeges vonatkozásában valótlannak bizonyul, és ez lényegesen kedvezőtlen hatással van a másik Fél azon képességére, hogy teljesítse a szerződés szerinti kötelezettségét.

15.6 Felmondási eljárás

Felek a szerződés felmondás útján történő megszüntetésének szándékáról szóló értesítésüket a felmondás okának ésszerű részletezésével egymásnak címzett cégszerű írásbeli nyilatkozattal kötelesek megtenni.(Felmondási Nyilatkozat) E nyilatkozat

megtételétől függetlenül Felek kötelesek a szerződés alapján fennálló kötelezettségeik teljesítését mindaddig folytatni, amíg a szerződés meg nem szűnik.

A felmondási nyilatkozat átadását követően a Felek legalább 6 hónapig – kivéve ha Felek hamarabb megegyeznek – kötelesek tárgyalásokat folytatni a lehetséges lépésekről, a kiváltó esemény következményeinek orvoslásáról, enyhítéséről (Felfüggesztési időszak)

A Felfüggesztési időszak lejártát követő hét (7) napon belül a Felmondási Nyilatkozatot adó Fél a mulasztó Félnak átadott cégszerű írásos értesítéssel (Felmondási Nyilatkozat) felmondhatja a szerződést, amely értesítés kézhezvételét követően a szerződés azonnali hatállyal megszűnik.

16 VIS MAIOR

Bármely olyan esemény vagy történés, illetve ilyenek kombinációja, amely az általa érintett Fél hatókörén kívül következik be, és amelyet az érintett Fél kellő gondossággal eljárva sem tud megelőzni vagy elhárítani, és amely vagy természetes esemény – például: szokatlan áradás, földrengés, vihar, aszály, villámcsapás, járvány, karantén, tűzvész, géptörés, vagy politikai jellegű esemény – pl: Magyarországon végbemenő vagy Magyarországot érintő bármilyen politikai esemény vagy körülmény, illetve azok kombinációja, ideértve többek között a háborús cselekményt (hadüzenettel vagy anélkül), lázadást, felkelést vagy terrorizmust, radioaktív fertőzést vagy ionizáló sugárzást, sztrájkokat, munkalassításokat (kivéve a kizárólag az Erőmű és/vagy Vevő vagy azokkal az üzemeltetésre közvetlenül vonatkozó szerződéses kapcsolatban álló társaságok munkavállalóinak sztrájkját vagy munkalassítását), és bármely Közhatalmi Szerv bármilyen cselekményét vagy mulasztását. A kétségek elkerülése végett: nem képez Vis Maior Eseményt (a) pénzeszközök Vevőt vagy Erőművet érintő hiánya; (b) az Erőművel és/vagy Vevővel az ügylet teljesítésével összefüggő szerződéssel kapcsolatban álló társaságokat érintő olyan esemény, amely jelen meghatározásban foglalt kritériumoknak nem felel meg; és (c) bármely Közhatalmi szerv olyan cselekménye vagy mulasztása, amelyet a Vis Maior Eseményre hivatkozó Fél felróható magatartása váltott ki.

16.1 Értesítési követelmények

Esemény bekövetkezése során

Kivéve a jelen Üzletszabályzat esetleges kifejezett ellenkező rendelkezését, egyik Fél sem felel a másikkal szemben a szerződésből eredő valamelyik kötelezettsége teljesítésének elmulasztásáért, amennyiben ez a mulasztás Vis Maior Esemény következménye.

A Vis Maior Eseményre hivatkozó Fél köteles értesíteni a másik Felet a vonatkozó Vis Maior Eseményről a lehető legrövidebb időn belül.

Az esemény megszűnése során a Vis Maiorra hivatkozó Félnek tudomásszerzést követően haladéktalanul értesíteni kell a másik felet:

az adott Vis Maior Esemény megszűnéséről; és

a Vis Maior Esemény azon hatásainak megszűnéséről, amelyek az adott Fél jogainak gyakorlását vagy a szerződés szerinti kötelezettségeinek teljesítését korlátozzák.

16.2 Kötelezettségek felfüggesztése

Egyik fél sem mentesül a szerződés szerinti kötelezettségei teljesítésének elmulasztása, vagy késedelmes teljesítése alól addig, amíg 16.1 pontban említett értesítést a másik félhez el nem juttatta. Amennyiben az értesítés a Vis Maior Esemény bekövetkeztét nem közvetlenül követi, de azt az érintett Fél az ésszerűen elvárható lehető legrövidebb időn belül megteszi, az értesítés az adott Felet mentesíti a szerződésszegés következményei alól.

Az értesítés ezen pontban foglaltakkal összhangban történő elküldésével a Vis Maior Esemény által érintett Fél a vonatkozó Vis Maior Esemény bekövetkeztétől kezdődően mentesül a Vis Maior Esemény által okozott késedelem vagy mulasztás következményei alól.

16.3 Kárenyhítés

A Felek kötelesek ésszerű erőfeszítéseket tenni annak érdekében, hogy mérsékeljék bármely Vis Maior Esemény hatását és hogy a Vis Maior Esemény hatásának megszüntetése érdekében együttműködjenek helyreigazítási terv és ésszerű alternatív intézkedések kidolgozásában és megvalósításában.

16.4 Kötbér, kártérítés, kárfelszámítás

A Termelő általi kártérítés és kártalanítás:

A termelő kártalanítja a Vevőt és mentesíti minden olyan kár, kiadás és költség alól – ideértve az indokolt díjakat és tanácsadásért járó összegeket is – amelyet Vevő bármely, vagyoni veszteségre és kárra vonatkozó igény, illetve haláleset vagy sérülés kapcsán fizetett ki, illetve amely így merült fel olyan mértékben, amennyiben ezen követelések termelő gondatlanságából, mulasztásából vagy a vásárlási szerződés megszegéséből vagy a jogszabályok termelő általi be nem tartásából keletkeznek. Az üzletszabályzat szerint minden kártérítési és kártalanítási összeget csökkenteni kell a Vevő ilyen követelésre vonatkozó bármely biztosításból megtérülő összeggel.

16.5 Vevő általi kártérítés és kártalanítás

A Vevő kártalanítja a Termelőt és mentesíti minden olyan kár, kiadás és költség alól – ideértve az indokolt díjakat és tanácsadásért járó összegeket is – amelyet termelő bármely, vagyoni veszteségre és kárra vonatkozó igény, illetve haláleset vagy sérülés kapcsán fizetett ki, illetve amely így merült fel olyan mértékben, amennyiben ezen követelések Vevő gondatlanságából, mulasztásából vagy a vásárlási szerződés megszegéséből vagy a jogszabályok termelő általi be nem tartásából keletkeznek. Az üzletszabályzat szerint minden kártérítési és kártalanítási összeget csökkenteni kell a termelő ilyen követelésre vonatkozó bármely biztosításból megtérülő összeggel.

16.6 Eljárási értesítés

Mindegyik Fél azonnal köteles értesíteni a másik felet bármely olyan követelésről vagy eljárásról, amelyek kapcsán a jelen pontosítandó 1.4 pontban leírtak alapján kártalanításra jogosult. A kártalanításra jogosult félnek az ilyen követelés vagy eljárás alapjául szolgáló eseményről való tudomásszerzését követő lehető legrövidebb időn belül értesíteni kell a másik felet.

16.7 Eljárási rend

Mindegyik fél jogosult védekezni és pert indítani (és ezzel kapcsolatban az általa választott jogi tanácsadókat igénybe venni) bármely harmadik fél által vele szemben támasztott követelés, per vagy más eljárás vonatkozásában, amely olyan ügy kapcsán merül fel, amelyre a jelen üzletszabályzat szerint kártalanításra vonatkozó jogosultsága van, és amelynek ésszerű költségei és kiadási az említett kártalanításhoz tartoznak. A kártalanítást nyújtó fél választása szerint jogosult átvállalni és irányítani az adott követelés, per vagy eljárás védelmét a saját költségén és az általa kiválasztott jogi tanácsadók segítségével ha

1. ezen szándékáról értesíti a kártalanításra jogosult Felet;
2. írásban elismeri a jelen 16. pontban meghatározott kártalanítási kötelezettségét; és
3. megtéríti a kártalanításra jogosult Félnek az eljárás kártalanítást nyújtó Fél általi átvállalása előtt felmerült méltányos összegű és megfelelően igazolt vonatkozó költségeit és kiadásait. Egyik fél sem rendezhet semmilyen követelést vagy igényt, és nem köthet egyezséget perben, peren kívül vagy más eljárásban, amelyre vonatkozóan a másik féltől kártalanításra jogosult, a másik fél írásos hozzájárulása nélkül, amely hozzájárulás nem tagadható meg vagy késleltethető indokolatlanul.

16.8 Irányadó jog és nyelv.

A Felek szerződés szerinti jogaira és kötelezettségeire és azok értelmezésére a Magyar Köztársaság joga irányadó.

Irányadó nyelv:

A szerződés magyar nyelven íródik és így kerül aláírásra.

A kapcsolattartás nyelve:

A szerződésben foglaltak végrehajtására vonatkozik napi kapcsolattartás magyar nyelven történik.

16.9 Vitás kérdések rendezése

Amennyiben Vevő és Termelő között bármilyen vita vagy nézetkülönbség (vita) keletkezik a szerződéssel kapcsolatosan vagy abból eredően, akkor a Felek először megpróbálják rendezni az ilyen Vitát az attól számított 28 napon belül, hogy az egyik Fél először írásban értesíti arról a másikat.

16.10 Szakértőhöz utalás

Ha a Vita 28 napon belül nem rendezhető, és a felek írásban erről megállapodnak, akkor a Vitát döntés végett Szakértőhöz lehet utalni. Ezt a szakértőt a Felek közösen jelölik ki. Amennyiben a felek a szakértő személyében nem tudnak megállapodni, a Szakértő kinevezésére a Magyar Kereskedelmi Iparkamara mellett működő Állandó Választott bíróság elnökét kéri fel.

Az arra jogosult fél (a Kérelmező) értesítheti a másik Felet (Értesített) arról a szándékáról, hogy a Vitát Szakértőhöz kívánja utalni. (Szakértőhöz Való Utalás Szándékáról Szóló Értesítés).

A Szakértőhöz Való Utalás Szándékáról Szóló Értesítésnek többek között az alábbiakat kell tartalmaznia:

A Vita leírását;

Azokat az okokat, amelyek alapján a Kérelmező azt várja, hogy a Vita a javára szóló döntéssel végződjön;

És minden olyan írott anyagot, amelyet a Kérelmező a Szakértőnek való benyújtásra javasol. A Kérelmező felhasználhat vagy készíthet további olyan írott anyagokat is, amelyek a Szakértőhöz Való Utalás Szándékáról Szóló Értesítés átadása után keletkeznek vagy kerülnek

a Kérelmező figyelmébe. Ebben az esetben az Értesített számára megfelelő határidőt kell biztosítani az ilyen további írott anyag észrevételezésére.

Az Értesített köteles a Való Utalás Szándékáról Szóló Értesítés kézhezvételétől számított 21 napon belül értesítést küldeni a Kérelmezőnek védekezési szándékáról (Védekezés Szándékáról Szóló Értesítés), amely többek között a következőket tartalmazza:

azokat az okokat, amelyek alapján az értesített azt várja, hogy a Vita a javára szóló döntéssel végződjön;

És minden olyan írott anyagot, amelyet az Értesített a Szakértőnek való benyújtásra javasol. Az Értesített felhasználhat vagy készíthet további olyan írott anyagokat is, amelyek a Védekezés Szándékáról Szóló Értesítés átadása után keletkeznek vagy jutnak az Értesített tudomására. Ebben az esetben a Kérelmező számára megfelelő határidőt kell biztosítani az ilyen további írott anyagra való esetleges észrevételei megtétele érdekében.

Ha a Szakértőhöz Való Utalás Szándékáról Szóló Értesítés kézhezvételétől számított 21 napon belül a Felek megegyeznek a Szakértő személyébe és a Vita Szakértőhöz való utalásának feltételeiben, akkor a Vita Szakértőhöz utalása ennek megfelelően történik. Abban az esetben, ha a Felek nem tudnak a Szakértőhöz Való Utalás Szándékáról Szóló Értesítés kézhezvételétől számított 21 napon belül megegyezni a Szakértőhöz való utalás feltételeiben, akkor az ilyen ügyeket a következőképpen kell eldönteni:

A szakértő kijelölését követő 7 napon belül a Szakértő köteles meghatározni egy, a Szakértő kijelölését követő 21 napot meg nem haladó időpontot és egy magyarországi helyet a Felek Vitával kapcsolatos meghallgatása céljából;

a Felek nem jogosultak a dokumentumokba való betekintést kérni, viszont jogosultak a másik Fél azon nyilvántartásaihoz és adataihoz való hozzáférésre, amelyek a szerződés szempontjából fontos paramétereket tartalmaznak; (a) a működési állapotban bekövetkező változásokat, (b) a tervezett karbantartásokat és a kényszerkieséseket és (c) az ellenőrzések során észlelt bármely szokatlan körülményt.

Tilos az így vezetett nyilvántartásból bármely információt vagy adatot a szerződés megfelelő végrehajtásától eltérő célra felhasználni.

A meghallgatásra kijelölt időpontban mindegyik Fél köteles megjelenni a Szakértő előtt és előadni az ügyét;

A Szakértőköteles a Vitával kapcsolatban a meghallgatás befejezését követően mielőbb döntést hozni és a Feleket késedelem nélkül írásban értesíteni a döntésről és annak indokairól;

Az eljárást elfogultság nélkül kell lefolytatni és a meghallgatás során előadott bizonyítékokat vagy megállapításokat semmilyen más eljárásban – kivéve az alanti Választott bíróság eljárást – nem lehet felhasználni egyik Fél ellen sem; és

A Szakértő eljárása nem minősül választott bírászkodásnak, és a kereskedelmi választott bírászkodásra vonatkozó eljárási jogszabályok nem érvényesíthetők.

A Szakértő előtti eljárásra vonatkozóan Felek vállalják, hogy a Vita tárgyát képező ügyre vonatkozó minden jelentős tény feltárnak. A Szakértő előtti eljárásban fel nem tárt olyan tényre, amelyről az azt az eljárás során bizonyítékként felhozni kívánó Fél a Választott Bírósági eljárás kezdete előtt tudomással bírt, a Választott Bírósági eljárás során nem hivatkozhat.

A Szakértői eljárás költségeit a Felek egyenlően viselik.

16.11 Választott Bíróság

Ha a Vitát nem lehet 28 napon belül tárgyalásos úton rendezni vagy a Felek nem egyeznek meg abban, hogy a Vitát Szakértő elé utalják, illetve arról megegyezés született, de a Választott bírósághoz utaltatott, akkor a Vita végleges rendezése a jelen pont rendelkezései szerint történik

A fenti pont rendelkezéseinek figyelembevételével a jelen megállapodásból eredő vagy azzal kapcsolatos bármely Vitát (a Vita jellegétől függetlenül, de a jelen megállapodás azon rendelkezéseinek sérelme nélkül, amely bármely ügyet a végső döntés érdekében Szakértőhöz utal) – az 1994. évi LXXI. Törvény 5., 54. és 57. szakaszainak figyelembevételével – kizárólag Választott bírósághoz lehet utalni, és véglegesen rendezni a Magyar Kereskedelmi és Iparkamara mellett működő Választott bíróság mindenkor hatályos Eljárási Szabályzata szerint a jelen pont figyelembevételével. A Felek elfogadják a Választott bíróság döntését. A jelen pont szerint lefolytatott választott bírósági eljárást Budapesten kell lefolytatni.

A jelen pont szerinti bármilyen választott bíraskodás három választott bíróból álló tanács elé kerül ügy, hogy mindkét Fél egy-egy választott bírót választ, a harmadik választott bíróról a Felek a Vitának a választott bíróság elé való utalásától számított 14 napon belül nem képesek megegyezni a harmadik választott bíró személyéről, e választott bíró kijelölésére a Magyar Kereskedelmi és Iparkamara mellett működő Állandó Választott Bíróság elnökét kéri fel.

17 AZ ÉRTÉKESÍTETT VILLAMOS ENERGIA ÉS/VAGY TELJESÍTMÉNY MENNYISÉGI ELSZÁMOLÁSA

A kereskedelmi szerződések teljesítésének elszámolása a szerződésben rögzített mennyiségek és a jóváhagyott napi menetrend alapján történik.

A szállítási szerződésekben rögzített mennyiségektől való eltérést a rendszerirányító a kiegyenlítő szabályozási energiával biztosítja a mérlegkörök számára.

Ennek elszámolása érdekében a villamos energia kereskedelemben résztvevő piaci szereplőknek a Kereskedelmi Szabályzat szerint kell együttműködni.

A mérlegkörök az általuk igénybevett kiegyenlítő energia ellenértékét a rendszerirányítóval számolják el. A kiegyenlítő energia mérlegkörön belüli elszámolásának szabályai a mérlegkör- felelős, és a mérlegkörhöz tartozó piaci szereplők kereskedelmi szerződése határozzák meg.

17.1 Menetrend típusú szerződés elszámolása

A Termelő és a Vevő közötti elszámolás a felek által egyeztetett és a rendszerirányító által jóváhagyott félórás bontású napi menetrend szerint történik. A menetrend nem függ a fizikai szállítástól. A Termelő és a Vevő közötti szerződés időhorizontjai az elszámolás tekintetében:

1 hónapot meghaladó időtartamú szerződéses szállítás

1 hónapnál rövidebb időtartamú szállítás

értékesítés szervezett piacon.

Ha meghaladja a szállítási szerződés időtartama az 1 hónapot, úgy a Termelő a Vevővel egyeztetett havi tervben szereplő mennyiségek 50 %-át alapul véve előleghátralékot állít ki, majd a hónap végén összegezi a napi menetrendekben szereplő mennyiségeket, amely a végösszeg alapjául szolgál.

1 hónapnál rövidebb szállítás tekintetében egyedi megállapodás határozza meg az elszámolási feltételeket. Az elszámolás alapját itt is a rendszerirányító által jóváhagyott napi menetrendek összegzett értékei képezik.

Szervezett piaci tranzakció esetében a szervezett piac működési engedélyében rögzített előírások szerint történik az elszámolás.

18 AZ ÉRTÉKESÍTETT VILLAMOS ENERGIA ÉS/VAGY TELJESÍTMÉNY PÉNZÜGYI ELSZÁMOLÁSA

18.1 Menetrend típusú szerződések pénzügyi elszámolása

Menetrend típusú szerződések pénzügyi elszámolása során az elszámolási mérési időintervallumra megadott teljesítmény értékeknek az elszámolási mérési időintervallummal történő szorzata majd ugyanezen értékek elszámolási időszakra vonatkoztatott összege adja az elszámolandó energia mennyiségét. Ezt az értéket kell szorozni a kölcsönösen kialakított energiára vonatkoztatott szerződéses egység árral.

A felek adott időtartamra lekötött teljesítményre is szerződhetnek, amelynek elszámolása során az adott időszakra lekötött teljesítmény értékét be kell szorozni az ugyanezen időintervallumban érvényes kölcsönösen megállapodott egységárral.

18.2 Ellátás típusú szerződések pénzügyi elszámolása

Ebben az esetben a Vevő hiteles fogyasztásmérője által a leolvasási időszakban mért értékének és a kölcsönösen megállapodott villamos energia szerződéses egységárának szorzata adja a számlázandó összeget.

Részleges ellátás esetén a szerződésben megjelölt (Fogyasztói hitelesített) mérő által mért mérési értékéből ki kell vonni a menetrend alapú szerződések menetrendi értékeit. Az így meghatározott villamos energia mennyiséget kell beszorozni a villamos energia szerződéses megállapodás szerinti egységárával.

18.3 Fizetési feltételek

A Termelő a Vevői megfeleléstől függően Vevőnként vagy Vevőcsoportonként megkötendő szerződéseiben egymástól eltérő fizetési feltételeket is kiköthet.

18.4 Választható fizetési módok

A kötelezett Vevő számláit banki átutalással egyenlíti ki.

18.5 Választható fizetési határidők

A fizetési határidő a számla, beérkezésétől számított 15. naptári nap. A fizetési kötelezettséget azon a napon kell teljesítettnek tekinteni, amikor a jogosult bankja az összeget a jogosult bankszámláján jóváírta. A Vevői megfeleléstől függően a Termelő ettől eltérő fizetési határidőket is előírhat.

18.6 Késedelmes fizetés esetén alkalmazandó eljárás és szankciók

Késedelmes fizetésnek az tekintendő, ha a Vevő fizetési kötelezettségét a megállapodott fizetési határidőre nem teljesíti. Fizetési késedelem esetén a Vevő késedelmi kamatot köteles fizetni. A késedelmi kamatfizetési kötelezettség kezdő időpontja az esedékességet követő nap. A kamatfizetési kötelezettség akkor is beáll, ha a késedelmes fizető késedelmét kimenti. A késedelmi kamat mértéke a mindenkori jegybanki alapkamat másfélszerese. Késedelmes fizetés esetén a Termelő a teljesített befizetés(ek)-ből a költségeket, ezt követően a késedelmi kamatot, majd a díjtartozást számolja el, ebben a megadott sorrendben.

20 KAPCSOLAT A FOGYASZTÓI ÉRDEKKÉPVISELETEKKEL

A Termelő küldetéséből adódóan a Vevő és Termelő kölcsönös megértésén, megalégedésén alapuló kapcsolat elérésére törekszik. Ezért a Termelő ügyfeleinek minden szükséges tájékoztatást megad, vevőivel nagyon szorosan, annak megalégedését célul kitűzve együtt működik.

A Termelő rendszeres kapcsolatot kíván fenntartani a helyi és országos fogyasztói érdekképviseleti szervezetekkel, hatóságokkal, önkormányzatokkal, azért, hogy vevői tekintetében:

megismerje azok véleményét

tájékoztassa azokat tervezett intézkedéseiről

visszajelzést adjon az érdekképviseletek által közvetített problémák kivizsgálásának eredményéről.

A Termelő megküld minden olyan kiadványt és tájékoztató anyagot az általa ismert fogyasztói érdekképviseleteknek, melyek a Termelő-Vevő kapcsolatban mértékadóak. Az együttműködés, a közvetlen kapcsolattartás biztosítására Termelő ügyfélszolgálati szervezetet hoz létre, amely az érdekképviseletekkel történő kapcsolattartás elsődleges fóruma. Amennyiben az érdekképviselet által felvetettek meghaladják az ügyfélszolgálati szervezet hatáskörét, akkor az ügyfélszolgálat a Termelő belső szabályozásának megfelelően tájékoztatja az érdekképviseletet az általa képviselt ügy leggyorsabb megoldási módjáról. Amennyiben ezzel az érdekképviselet nem ért egyet, akkor írásban közvetlenül a termelő vezérigazgatójához fordulhat.

A Termelő a társadalmi képviselővel az illetékességükbe tartozó, a Vevőket érintő kérdésekben az együttműködést nem tagadhatja meg, azok részére köteles a közérdekű adatokat - az állami vagy szolgálati titkot képezők kivételével hozzáférhetővé tenni; a Vevőket érintő tervezett intézkedésről tájékoztatást adni.

E bekezdés vonatkozásában közérdekű adatnak tekintendők az 1992. évi LXIII. törvény előírásainak megfelelő adatok.

A Vevők által előállított egyéni ügyiratokba a társadalmi képviselő csak a Vevő beleegyezésével tekinthet bele. A tudomására jutott adatokat köteles az üzleti titokra érvényes módon kezelni.

21 ZÁRSZÓ

Jelen üzletszabályzat mellékleteivel, és a Magyar Energia Hivatal jóváhagyásával, illetve annak előírásaival lép életbe.

2006.....

Vas László
vezérigazgató
Vértesi Erőmű Rt.

2006.....-ánsz. határozat alapján jóváhagyom.

elnök
Magyar Energia Hivatal

22 MELLÉKLETEK

1. A termelői engedélyes főbb adatai.
2. Az erőműi berendezések legfontosabb műszaki adatai.
2/a Erőművek hősémája.
3. Az erőmű szennyezőanyag kibocsátási értékei.
4. A tulajdoni határok és a csatlakozási pontok.
5. Az elszámolási mérők adatai.
6. Minőségi bizonyítványok.
7. A feljogosított fogyasztóval kötendő szerződés mintája.
8. Általános szerződési feltételek szerinti szerződés minta.

1. sz. melléklet**A Termelői engedélyes főbb adatai**

Neve	Vértési Erőmű Zrt.
Székhelye	2841. Oroszlány külterület
Saját tüzelőanyag termelő(i)	Márkushegyi Bányauzem
Cégjegyzék száma	Cg. 11-10-001396
Alapítási okirat kelte	1991. december 31.
Cégforma	Részvénytársaság
Adó száma	10744842-211
Alaptőkéje alapításkor	19 958,3

Tulajdonosi szerkezete

MVM Zrt.	42,91%
Magyar Állam	41,29%
BAÁL Kft.	7,87%
Települési önkormányzat	0,04%
Nem bejegyzett részvények	0,51%
Egyéb	7,38%

2. sz. melléklet

Az erőművi berendezések legfontosabb műszaki adatai

Oroszlányi Erőmű

Főberendezések

1) KAZÁNOK

Helyszám		1	2	3	4
Típus	Mért.e.	OB 230	OB 230	OB 230	OB 230
Névleges gőztermelés	t/h	230	230	230	230
Frissgőz hőmérséklet	°C	540	540	540	540
Frissgőz nyomás	bar	99	99	99	99
Üzembehelyezési időpont	dátum	1961.12.01.	1962.05.31.	1962.12.19.	1963.05.19.
Rekonstrukció időpontja	dátum	1986.11.	1987.09.	1988.09.	1989.08.
Maradó élettartam	dátum	2011.06.30.	2011.12.31.	2011.12.31.	2011.12.31.

2) TURBINÁK

Helyszám		I.	II.	III.	IV.
Típus	Mért.e.	SKODA	LÁNG-BBC	LÁNG-BBC	LÁNG-BBC
Jelleg		akciós kond.	reakciós kond.	reakciós kond.	Reakciós kond.
Névleges teljesítmény	MW	60	60	60	60
Frissgőz hőmérséklet	°C	535	535	535	535
Frissgőz nyomás	bar	95	95	95	95
Üzembehelyezési időpont	dátum	1961.12.01	1962.05.31	1962.12.19	1963.05.19
Rekonstrukció időpontja	dátum	1986.11.	1987.09.	1988.09.	1989.08.
Maradó élettartam	dátum	2011.06.30	2011.12.31	2011.12.31	2011.12.31

3) GENERÁTOROK

Helyszám		I.	II.	III.	IV.
Típus	Mért.e.	GANZ OGR 968 * 4100/2	GANZ OGR 968 * 4100/2	GANZ TVF 356	GANZ TVF 356
Teljesítmény	MVA	62,5	62,5	75	75
Feszültség	kV	10,5	10,5	10,5	10,5
Üzembehelyezés időpontja	dátum	1961.12.01	1962.05.31	1962.12.19	1963.05.19
Rekonstrukció időpontja	dátum	1986.11.	1987.09.	1988.09.	1989.08.
Maradó élettartam	dátum	2011.06.30	2011.12.31	2011.12.31	2011.12.31

4) FŐTRANSZFORMÁTOROK

Helyszám		I.	II.	III.	IV.
Típus	Mért.e.	GANZ DHFM 80001/120	GANZ DHFM 80001/120	GANZ DHFM 80001/120	GANZ DHFM 80001/120
Teljesítmény	MVA	75	75	75	75
Feszültség	kV	132/10,5	132/10,5	132/10,5	132/10,5
Üzembehelyezés időpontja	dátum	1961.12.01	1962.05.31	1962.12.19	1963.05.19
Rekonstrukció időpontja	dátum	1986.11.	1987.09.	1988.09.	1989.08.
Maradó élettartam	dátum	2011.06.30	2011.12.31	2011.12.31	2011.12.31

2/a. sz. melléklet

Az Erőművek hősémája

Műszaki feltételek körében

1. Erőművek kapcsolási rajzi, villamos energia átvadási/mérési pontjai, elszámolási mérők adatai

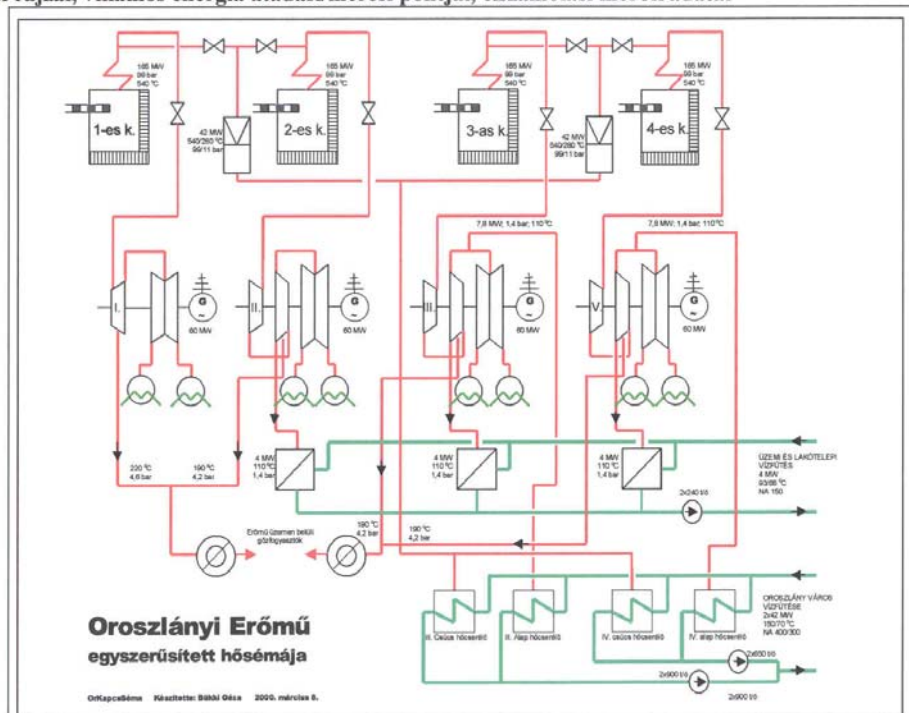

3.sz. melléklet**Az erőmű szennyezőanyag kibocsátási értékei****Oroszlányi erőmű**

Légköri kibocsátások:		
szállópernye kibocsátás	mg/m ³	14,19
SO ₂ kibocsátás	mg/m ³	286,8
NO _x kibocsátás	mg/m ³	364,02
CO kibocsátás	mg/m ³	150,0

5. sz. melléklet**Az Elszámolási mérők ismertetése és a Fogyasztásmérők adatai****Oroszlányi Erőmű Üzem**

A mérés helye: a 4 db főtranszformátor és a 2 db indító transzformátor 120 kV –os oldalán telepített mérőváltók kapcsai.

Fogyasztásmérők:

Telepítési hely	Mérési pont	Típusa	Gyári szám
Oroszlányi Erőmű	1. trafó fő	Landis & Gyr ZMA 405C4cr14e	65 153 778
Oroszlányi Erőmű	1. trafó ellenőrző	Landis & Gyr ZMA 405C4cr14e	65 153 779
Oroszlányi Erőmű	2. trafó fő	Landis & Gyr ZMA 405C4cr14e	65 153 780
Oroszlányi Erőmű	2. trafó ellenőrző	Landis & Gyr ZMA 405C4cr14e	65 153 781
Oroszlányi Erőmű	3. trafó fő	Landis & Gyr ZMA 405C4cr14e	65 153 782
Oroszlányi Erőmű	3. trafó ellenőrző	Landis & Gyr ZMA 405C4cr14e	65 153 783
Oroszlányi Erőmű	4. trafó fő	Landis & Gyr ZMA 405C4cr14e	65 153 784
Oroszlányi Erőmű	4. trafó ellenőrző	Landis & Gyr ZMA 405C4cr14e	65 153 785
Oroszlányi Erőmű	I. indító trafó fő	Landis & Gyr ZMA 405C4cr14e	65 153 786
Oroszlányi Erőmű	I. indító trafó ellenőrző	Landis & Gyr ZMA 405C4cr14e	65 153 787
Oroszlányi Erőmű	II. indító trafó fő	Landis & Gyr ZMA 405C4cr14e	65 153 788
Oroszlányi Erőmű	II. indító trafó ellenőrző	Landis & Gyr ZMA 405C4cr14e	65 153 789

Adatgyűjtő

Landis & Gyr FAF 22.2 típusú 65 153 880 gyári számú

6. sz melléklet**Minőségügyi bizonyítványok**





CERTIFICATE

IQNet and MSZT

hereby certify that the organization

Vértesi Erőmű Rt.

***The whole organization, except: Mining Directorate
H-2841 Oroszlány, Külterület Pf. 23.***

for the following field of activities

electric power generation and heat production,

power plant maintenance

exclusion: design and development (7.3)

(EA scope: 25, 35)

has implemented and maintains a

Quality Management System

which fulfils the requirements of the following standard:

ISO 9001:2000

Issued on: 06-06-2002

Validity date: 27-05-2002 – 26-05-2005

Registration Number:

MSZT-503/0728-721



*Dr. Fabio Roversi
President of IQNet*

*Pótyai György
General Director of MSZT*



IQNet Partners*:

AENOR Spain AFAQ France AIB-Vincette International Belgium APCER Portugal CISQ Italy CQC China
CQM China CQS Czech Republic DQS Germany DS Denmark ELIOT Greece FCAY Brazil FONDONORMA Venezuela
HKQAA Hong Kong ICONTEC Colombia IHAM Argentina JQA Japan KEMA Netherlands KPF Korea MSZT Hungary
Nemko Certification Norway NSAI Ireland OQS Austria PCR: Poland PSB Certification Singapore QAS Australia QMI Canada
SFS Finland SII Israel SIQ Slovenia SQS Switzerland
IQNet is represented in the USA by the following partners: AFAQ, AIB-Vincette International, CBQ, DQS, KEMA NSAI and QMI
*The list of IQNet partners is valid at the time of issue of this certificate. Updated information is available under www.iqnet-certification.com



MAGYAR SZABVÁNYÜGYI TESTÜLET
HUNGARIAN STANDARDS INSTITUTION
Minőségirányítási Rendszer Tanúsítás
Quality Management System Certification

TANÚSÍTÁSI OKIRAT CERTIFICATE

Tanúsítjuk, hogy a
We certify that the quality management system of

Vértesi Erőmű Rt.

H-2841 Oroszlány Külterület, Pf. 23.

Tanúsított telephely: H-8066 Pusztavám, Külterület

minőségirányítási rendszere megfelel a szabvány követelményeinek a következő alkalmazási területen:
barnaszén bányászat, villamosenergia termelés, gőz-, melegvízellátás, erőműi- és bányászati karbantartás
a tervezés és fejlesztés (7.3.) kizárásával

meets the requirements of the standard for the following activities:

brown coal mining, electric power generation, heat production, power plant and mining maintenance
exclusion: design and development (7.3)

MSZ EN ISO 9001:2001 (ISO 9001:2000)



A tanúsítási okirat érvényes / The certificate is valid: **2005. 06. 22. – 2008. 06. 21.**
Ez a tanúsítvány az MSZT által évente kiadott fenntartási határozattal együtt érvényes.
This certificate is valid together with the maintenance decision annually issued by MSZT.

A tanúsítási okirat száma / Reg. number: **503/0728(1)**

Budapest, **2005. június 22.**

Az első tanúsítás dátuma: **2002. 06. 06.**



Pónyai György
ügyvezető igazgató



7. sz. melléklet

FELJOGOSÍTOTT FOGYASZTÓVAL KÖTENDŐ SZERZŐDÉS MINTÁJA

(A Vhr. 31.sz melléklet 2 e) pontja szerint)

(Hivatkozással az Üzletszabályzat szerződéses feltételeire)

2002. október

Az alábbiakban meghatározott általános szerződés mintától a Termelő és a Vevő megállapodásuk esetén eltérhetnek. A Termelő fenntartja magának azt a jogot, hogy a Szerződésben foglaltak értelmezése az Üzletszabályzatban foglaltak szerint történjen, illetve a szerződésben nem szabályozott kérdések tekintetében először az Üzletszabályzatban foglaltakat kell érvényesíteni.

1. A szerződő felek meghatározása

Ezen szerződést aRt. termelői engedélyes a villamos energia eladója (továbbiakban: Termelő) ésfeljogosított fogyasztó, a villamos energia megvásárlója (továbbiakban: Vevő) (együttesen: Felek) kötötték meg a hatályos jogszabályok, de különösen a Villamos energiáról szóló 2001. évi CX. sz. törvény (a továbbiakban: VET) és annak végrehajtására kiadott 180/2002. (VIII. 23.) Korm. rendelet, (a továbbiakban: Vhr.), a Ptk. az ide vonatkozó ellátási szabályzatok és a Termelő Üzletszabályzatában foglalt előírások szerint.

1.1 A Vevő adatai:

A Vevő adatai az általa a Termelőnek átadott, a Termelő Üzletszabályzata 14. 4. pontjában foglalt igénybejelentése alapján az alábbiak:

Vevő (jogi személy) cégnév		
Postai címe (Út, utca, házszám , irányítószám)		
Vevő bankjának adatai		
Vevő bankszámla száma		
Kapcsolat tartó adatai	Név, beosztás	
	Postacím, ha nem azonos a cég címével	
	Telefon, telefax	
	E-mail cím	

Vevő kijelenti, hogy mint feljogosított fogyasztó megfelel a VET és a 181/2002.(VIII.23.) sz. Kormány rendelet feljogosított fogyasztókra vonatkozó előírásainak és ennek alapján jogosult villamos energia vásárlására, amelyre feljogosító dokumentumait a Termelő számára rendelkezésre bocsátotta.

1.2. A Termelő adatai

Telephely, levelezési cím: (ahol az Üzletszabályzat is hozzáférhető)		
Kapcsolattartó neve:		
Kapcsolattartó telefon és fax száma:		
A Termelő Internetes honlapjának címe:		
Kapcsolattartó E-mail címe:		
Esetleges reklamációkat ügyintéző adatai, ha az nem azonos a kapcsolattartóval	Név:	
	Levelezési cím	
	Telefon, telefax, E-mail cím	

Termelő kijelenti, hogy a VET szerint érvényes termelői engedéllyel rendelkezik és jogosult a villamos energia értékesítésére.

2. Ezen szerződés tárgya és érvényességi időtartama

A szerződés tárgya Üzletszabályzat 7.2 fejezete alapján az átadási pontig értékesített villamos energia adásvételére terjed ki, de nem terjed ki a villamos energia szállítására, elosztására, rendszerszintű szolgáltatások értékesítésére szolgáló tevékenységre. Az egyensúlyi energia szolgáltatásával kapcsolatos kérdéseket a mérlegkörökre vonatkozó szerződés rendezi.

(az alábbiak a szerződés jellege szerint változnak)

(menetrendes szerződés esetén alkalmazandó szövegváltozat:)

A szerződés tárgya a Vevő által folyamatosan aév.....hónapnaptól kezdődően aév.....hónap..... napjáig, ezen szerződés 1. Függelékében foglalt menetrendi adatok szerinti villamos energia értékesítése, illetve megvásárlása.

(vagy ellátás alapú szerződés esetén alkalmazandó szövegváltozat)

A szerződés tárgya a Vevő által folyamatosan aévhónapnaptól kezdődően ezen szerződés érvényességi időtartama alatt történő ellátás alapú villamos energia értékesítése, illetve megvásárlása.

3. Nyilatkozatok

A Termelő nyilatkozik, hogy ezen szerződés alapját képező érvényes a Magyar Energia Hivatal által jóváhagyott Üzletszabályzatát a Vevő számára rendelkezésre bocsátotta.

Vevő nyilatkozik, hogy a Termelő Üzletszabályzatát, különösen ezen szerződés itt nem részletezett de hivatkozott általános feltételeit megismerte és magára nézve kötelezően elfogadta.

Felek nyilatkoznak arra nézve, hogy az Üzletszabályzatot magukra nézve általános szerződéses feltételként fogadják el, és ezen szerződésben nem szabályozott kérdésekben az Üzletszabályzat előírásait magukra nézve kötelezően elfogadják.

4. A szerződés tárgyát képező villamos energiára vonatkozó minőségi előírások

Az értékesített villamos energia minőségi jellemzői megfelelnek az ellátási szabályzatokban foglaltaknak és Termelő garantálja, hogy az a szerződés érvényességi időtartama alatt megfelel Üzletszabályzata 12.5 fejezetében közölteknek.

5. A szerződés tárgya szerinti villamos energia áradatai

A villamos energia árképzése az Üzletszabályzat 13.2 fejezetében foglalt árképzési elvek szerint történt. Az itt meghatározottakból kiindulva felek az alábbi kölcsönösen kialakított árakban állapodtak meg:

(Ezen szerződéses elem a felek egyedi ármegállapodása alapján kerül meghatározásra)

6. Adatvédelem, adatszolgáltatás.

A szerződő felek kötelesek betartani az Üzletszabályzat 6. fejezetében foglalt adatvédelmi és adatszolgáltatási előírásokat. Emellett ezen szerződés további előírásokat köthet ki az alábbiak szerint.

6.1. Adatvédelem

Felek Üzletszabályzatban foglaltak alapján bizalmasan kezelnek minden egymásnak átadott üzleti titoknak minősülő információt, valamint minden olyan információt, dokumentációt, adatot, amelyeket írásban bizalmasnak minősítettek (bizalmas információ).

Üzleti titok a gazdasági tevékenységhez kapcsolódó minden olyan tény, információ, megoldás vagy adat, amelynek titokban maradásához a jogosultnak méltányolható érdeke fűződik.

A felek titoktartási kötelezettsége a Termelővel és Vevővel kapcsolatban tudomásukra jutott minden információra, így különösen üzleti adatokra, szakmai megoldásra, know-how-ra kiterjed. Felek biztosítják, hogy ezen információkat a rajtuk, illetve munkavállalóin kívül, a felek előzetes írásbeli megállapodása nélkül, harmadik fél nem ismerheti meg.

Amennyiben a felek a birtokukba jutott valamely bizalmasnak minősülő információt általuk meghatározott harmadik személyek a tudomására kívánják hozni, akkor ehhez előzetesen be kell szereznie a másik fél írásos hozzájárulását.

A Termelő titoktartási kötelezettsége a teljesítés során birtokába jutott, a Vevőre vonatkozó, illetve a szerződés szerinti teljesítéssel érintett valamennyi információra kiterjed.

Felek a titoktartással összefüggésben különösen az alábbi előírások betartására kötelesek.

- Egymás engedélye nélkül harmadik félnek nem hozhatják tudomására a szerződés, illetve azzal kapcsolatos bármely más dokumentáció adatait.
- Felek a szerződéssel kapcsolatos okmányokat és információkat kizárólag a szerződés teljesítésére használhatják fel, melynek betartását folyamatosan jogosultak ellenőrizni. A másik fél előzetes jóváhagyása nélkül ilyen információt egyik fél sem tehet közzé, harmadik személy rendelkezésére nem bocsáthat, kivéve, ha ezt érvényes és hatályos jogszabály alapján valamely bíróság vagy más hatóság kötelező érvénnyel elrendeli. A felek erről haladéktalanul tájékoztatják egymást írásban a vonatkozó bírósági, vagy más hatósági határozat egyidejű megküldése mellett.

Nem tekinthető titoktartási kötelezettség alá eső információnak, ami már közismert, vagy azzá válik valamely fél hibájából.

Egy adott információ közismertségét az a fél bizonyítja, amelyik annak közismertségére hivatkozik. Az ellenkező bizonyításig a dokumentum, know-how, a Termelő bármely adata, valamint az ehhez kapcsolódó információ titkosnak tekintendő.

Vevő nem használhatja fel a Termelőtől kapott információit semmilyen más célra, mint ami a szerződésben meghatározott.

Felek a titoksértésért a szerződés megszűnése, lejáratára utánévig felelnek.

6.2 Adatszolgáltatás

A Vevő a Termelő számára szükséges menetrendi, mérési, leolvasási adatok szolgáltatását az Üzletszabályzat 6. fejezetében foglaltakat alapul véve az alábbi egyedi feltételek szerint teljesíti:

(Az itt meghatározandó vevői adatszolgáltatás az adott konkrét szerződésben foglaltaktól függ, ezért esetenként kell megadni.)

7. Elszámolási és számlázási előírások

A mennyiségi elszámolások során az Üzletszabályzat 17. fejezetében foglaltakat, míg a pénzügyi elszámolás és számlázás tekintetében a 18. fejezetben leírtakat kell alkalmazni.

Mindemellett a feleknek a számlákat a hatályos jogszabályoknak megfelelően kell kiállítani. Különösen figyelemmel kell lenni a 24/1955.(XI.22.) PM rendeletben foglaltakra a kiállított számla elfogadása tekintetében.

A számla minimális adatai:

- sorszáma
- a Termelő megnevezése, címe, adóigazgatási azonosító száma
- Vevő neve és címe
- a teljesítés időpontja, illetve az elszámolás időintervalluma
- a számla kibocsátásának kelte
- a fizetés módja és határideje
- az értékesített termék/szolgáltatás megnevezése és besorolási száma, valamint mennyisége és egységára
- a felszámított adó százalékos mértéke
- az áthárított adó összege tételenként és összesen
- a termék adóval együtt számított ellenértéke tételenként és összesen
- a számla végösszege

8. Szerződésszegések jogkövetkezményei

Az Üzletszabályzat előírásai mellett az alábbi előírásokat kell alkalmazni.

8.1. Késedelem vonatkozásában

A késedelem meghatározása:

A kötelezett és a jogosult késedelmére a Ptk. szabályai vonatkoznak. Ezek alapján késedelembe akkor esik valamely fél, ha bármely szerződéses kötelezettségét határidőre nem teljesíti, beleértve a Vevő díj/pénz tartozását is.

A késedelmi kamat és mértéke

A Vevő fizetési késedelme esetén a késedelem teljes idejére a Ptk 3016A§ 2 bekezdése szerinti késedelmi kamatot köteles fizetni.

8.2 Késedelmi kamatfizetési kötelezettség

A kamatfizetési kötelezettség beáll akkor is, ha a Vevő kimentette magát.

8.3 Hibás teljesítés

Hibásan teljesít a Termelő, ha a kiadott villamos energia nem felel meg a teljesítéskor az Üzletszabályzatnak, az ellátási szabályzatoknak vagy a szerződésben meghatározott további tulajdonságoknak.

Ennek alapján menetrendalapú szerződések tekintetében a megadott menetrendek alapján nem ad ki az ott meghatározott ütemezés szerinti villamos energiát, illetve ellátás alapú szerződések esetében a Vevő igényeit nem, vagy csak részben elégíti ki, illetve nem az ellátási illetve Üzletszabályzat szerinti minőségű energiát ad az átadási pontra.

A Termelő hibás teljesítésének jogkövetkezményei esetenként kerülnek meghatározásra.

8.4 Kártérítés

A szerződésszegésből eredő károkozásért a felek a Ptk. általános kártérítési szabályai alapján az Üzletszabályzatban foglaltak figyelembe vételével felelnek.

A felek kötelesek a káraik enyhítésére.

9. Felelősség

A szerződő felek felelőssége felróhatóságuk esetén áll fenn, azaz a fél mentesül a kártérítési felelősség alól, ha bizonyítja, hogy úgy járt el, ahogy az az adott helyzetben tőle elvárható. Nem kell a félnek megtérítenie a kárnak azt a részét, amely abból származott, hogy a másik fél a kár elhárítása, illetőleg csökkentése érdekében nem úgy járt el, ahogy az az adott helyzetben tőle elvárható.

10. Vis maior

Vis maiornak minősülnek az Üzletszabályzat 16. fejezetében foglaltak A bizonyosság kedvéért nem bizonyul vis maiornak a pénzügyi forráshiány. Ezen szerződésben nem szabályozott kérdésekben különösen az Üzletszabályzat előírásait kell alapul venni.

Felek nem tartoznak felelősséggel egymás felé, nem esnek késedelembe, illetve nem követnek el szerződésszegést, amennyiben a kötelezettségek teljesítését ilyen vis maior esemény határozza meg.

Amennyiben vis maior esete következik be, akkor az erről tudomást szerző félnek haladéktalanul írásban értesítenie kell a másik felet az Üzletszabályzat 16.1. pontja szerint Vis maior esetén a szerződéses teljesítési határidők azzal az időtartammal, amíg a szerződés a vis maiornak minősülő esemény miatt nem teljesíthető, meghosszabbodnak.

Ha vis maior esemény következtében valamely fél nem tudja szerződés szerinti kötelezettségét teljesíteni, és ezen körülmények² napig fennállnak, bármelyik fél azonnali hatállyal felmondhatja a szerződést másik félnek küldött írásbeli értesítéssel. A teljesítéséhez igazodó, még esedékessé nem vált³ díjnak arányos megfizetése az azonnali hatályú felmondás jogának gyakorlásával egyidejűleg esedékessé válik.

11. Reklamáció

Bármely szerződő fél reklamációt jelenthet be a másik fél elszámolásával, illetve számlázásával kapcsolatban 5 napon belül. A reklamációk kezelésére vonatkozóan az Üzletszabályzat 12,2. fejezetében meghatározottakat kell alkalmazni.

12. Szerződés módosítása

Szerződő felek közös megegyezése útján írásban módosíthatják szerződésüket. Kötelező a szerződést módosítani az alapul szolgáló hatályos jogszabályok változása esetén. A szerződés módosítására vonatkozóan az Üzletszabályzat 15. fejezetében foglaltakat kell alkalmazni.

² A konkrét szerződéskötéskor, amiben a felek megegyeznek.

³ A konkrét szerződéskötéskor, amiben a felek megegyeznek

13. A szerződések teljesítésének felfüggesztése

A szerződés teljesítése a villamosenergia-rendszer jelentős zavara és a villamosenergia-ellátási válsághelyzet esetén szükséges intézkedésekről szóló Kormány rendelet alapján felfüggesztésre kerülhet. A felfüggesztés megszüntetésére és következményeire a Kormány rendelet szabályait kell alkalmazni. A Kormány rendelet még nem került elfogadásra, így részletesebb szabályok később kerülnek kiegészítésre.

14. Irányadó jog

A szerződő felek irányadó jognak az Üzletszabályzat 16.8. fejezete szerint a magyar jogot tekintik.

A szerződésben szabályozott jogviszonyra ennek alapján a magyar anyagi jogi szabályok, így elsősorban a Polgári Törvénykönyvnek, a VET és a VET egyes rendelkezéseinek végrehajtására kiadott kormány rendelet, a villamosenergia-ellátási szabályzatok, a VET végrehajtására kiadott egyéb rendeletek rendelkezései az irányadóak.

15. Jogviták rendezése

A szerződő felek megállapodnak abban, hogy ha a szerződés értelmezésével, teljesítésével, megszüntetésével kapcsolatban közöttük vita alakulna ki, azt egymás között, békés úton tárgyalásokkal igyekeznek rendezni. Amennyiben ez nem sikerül, az Üzletszabályzat 16.9 fejezetében foglaltakat kell alkalmazni.

16. Egyéb rendelkezések

17. Záró rendelkezések és hatálybaléptetés

A szerződés a felek által megjelölt időpontban lép hatályba.

A testületi jóváhagyást igénylő szerződés esetében a hatálybalépés feltétele annak megadásáról a másik fél értesítése.

Függelékek, mellékletek

8.sz melléklet

ÁLTALÁNOS SZERZŐDÉSI FELTÉTELEK SZERINTI SZERZŐDÉS MINTA

(a Vhr. 31. sz. melléklet 2. f) pontja szerint)

(Hivatkozással az Üzletszabályzat alkalmazni kívánt általános szerződéses feltételeire)

2002. október

Az alábbiakban meghatározott általános szerződés mintától a Termelő és a Vevő megállapodásuk esetén eltérhetnek, azt kiegészíthetik, módosíthatják. A Termelő fenntartja magának azt a jogot, hogy a Szerződésben foglaltak értelmezése az Üzletszabályzatában foglaltak szerint történjen, illetve a szerződésben nem szabályozott kérdések tekintetében először az Üzletszabályzatában foglaltakat kell érvényesíteni.

1. A szerződő felek meghatározása

Ezen szerződést aRt. termelői engedélyes a villamos energia eladója (továbbiakban: Termelő) ésa villamos energia megvásárlója (továbbiakban: Vevő) (együttesen: felek) kötötték meg a hatályos jogszabályok, de különösen a Villamos energiáról szóló 2001. évi CX. sz. törvény (a továbbiakban: VET) és annak végrehajtására kiadott 180/2002. (VIII. 23.) Kormány rendelet, (a továbbiakban: Vhr.), a Ptk. az ide vonatkozó ellátási szabályzatok és a Termelő Üzletszabályzatában foglalt előírások szerint.

1.1 A Vevő adatai:

Vevő (jogi személy) cégnév		
Postai címe (Út, utca, házsám , irányítószám)		
Vevő bankjának adatai		
Vevő bankszámla száma		
Kapcsolat tartó adatai	Név, beosztás	
	Postacím, ha nem azonos a cég címével	
	Telefon, telefax	
	E-mail cím	

1.2. A Termelő adatai

Telephely, levelezési cím: (ahol az Üzletszabályzat is hozzáférhető)		
Kapcsolattartó neve:		
Kapcsolattartó telefon és fax száma:		
A Termelő Internetes honlapjának címe:		
Kapcsolattartó E-mail címe:		
Esetleges reklamációkat ügyintéző adatai, ha az nem azonos a kapcsolattartóval	Név:	
	Levelezési cím	
	Telefon, telefax, E-mail cím	

Termelő kijelenti, hogy a VET szerint érvényes termelői engedéllyel rendelkezik és jogosult a villamos energia értékesítésére.

(Vevő jogosultságaira vonatkozó adatokat itt kell megadni.)

2. Ezen szerződés tárgya és érvényességi időtartama

A szerződés tárgya Üzletszabályzat 7.2 fejezete alapján az átadási pontig értékesített:

(igény szerint alkalmazandó elemek)

- a) villamos energiára
- b) villamos teljesítmény rendelkezésre állására
- c) primer tartalék tartására
- d) szekunder tartalék tartására
- e) black startra
- f) meddő teljesítmény nyelésére

terjed ki.

A szerződés tárgya a Vevő által folyamatosan aév.....hónapnaptól kezdődően aév.....hónap..... napjáig, ezen szerződés 1. Függelékében foglalt adatok szerinti villamos energia/teljesítmény értékesítése, illetve megvásárlása.

3. Nyilatkozatok

A Termelő nyilatkozik, hogy ezen szerződés alapját képező érvényes a Magyar Energia Hivatal által jóváhagyott Üzletszabályzatát a Vevő számára rendelkezésre bocsátotta.

Vevő nyilatkozik, hogy a Termelő Üzletszabályzatát, különösen ezen szerződés itt nem részletezett de hivatkozott általános feltételeit megismerte és magára nézve kötelezően elfogadta.

Felek nyilatkoznak arra nézve, hogy az Üzletszabályzatot magukra nézve általános szerződéses feltételként fogadják el, és ezen szerződésben nem szabályozott kérdésekben az Üzletszabályzat előírásait magukra nézve kötelezőnek tartják.

4. A szerződés tárgyát képező villamos energiára vonatkozó minőségi előírások

Az értékesített villamos energia minőségi jellemzői megfelelnek az ellátási szabályzatokban foglaltaknak és Termelő garantálja, hogy az a szerződés érvényességi időtartama alatt megfelel Üzletszabályzata 13.1 fejezetében meghatározottaknak.

5. A szerződés tárgya szerinti villamos energia áradatai

A villamos energia árképzése a vonatkozó.....sz. Kormány rendelet szerint történik. ⁴

6. Adatvédelem, adatszolgáltatás.

A szerződő felek kötelesek betartani az Üzletszabályzat 9. fejezetében foglalt adatvédelmi és adatszolgáltatási előírásokat. Emellett ezen szerződés további előírásokat köthet ki az alábbiak szerint.

6.1. Adatvédelem

Felek Üzletszabályzatban foglaltak alapján bizalmasan kezelnek minden egymásnak átadott üzleti titoknak minősülő információt, valamint minden olyan információt, dokumentációt, adatot, amelyeket írásban bizalmasnak minősítettek (bizalmas információ).

Üzleti titok a gazdasági tevékenységhez kapcsolódó minden olyan tény, információ, megoldás vagy adat, amelynek titokban maradásához a jogosultnak méltányolható érdeke fűződik.

A felek titoktartási kötelezettsége a Termelővel és Vevővel kapcsolatban tudomásukra jutott minden információra, így különösen üzleti adatokra, szakmai megoldásra, know-how-ra kiterjed. Felek biztosítják, hogy ezen információkat a rajtuk, illetve munkavállalóin kívül, a felek előzetes írásbeli megállapodása nélkül, harmadik fél nem ismerheti meg.

Amennyiben a felek a birtokukba jutott valamely bizalmasnak minősülő információt általuk meghatározott harmadik személyek a tudomására kívánják hozni, akkor ehhez előzetesen be kell szereznie a másik fél írásos hozzájárulását.

A Termelő titoktartási kötelezettsége a teljesítés során birtokába jutott, a Vevőre vonatkozó, illetve a szerződés szerinti teljesítéssel érintett valamennyi információra kiterjed.

Felek a titoktartással összefüggésben különösen az alábbi előírások betartására kötelesek.

- Egymás engedélye nélkül harmadik félnek nem hozhatják tudomására a szerződés, illetve azzal kapcsolatos bármely más dokumentáció adatait.
- Felek a szerződéssel kapcsolatos okmányokat és információkat kizárólag a szerződés teljesítésére használhatják fel, melynek betartását folyamatosan jogosultak ellenőrizni. A másik fél előzetes jóváhagyása nélkül ilyen információt egyik fél sem tehet közzé, harmadik személy rendelkezésére nem bocsáthat, kivéve, ha ezt érvényes és hatályos jogszabály alapján valamely bíróság vagy más hatóság kötelező érvénnyel elrendeli. A felek erről haladéktalanul tájékoztatják egymást írásban a vonatkozó bírósági, vagy más hatósági határozat egyidejű megküldése mellett.

Nem tekinthető titoktartási kötelezettség alá eső információnak, ami már közismert, vagy azzá válik valamely fél hibájából.

⁴ Regulált árú energia árrendelet megjelenését követően frissítendő.

Egy adott információ közismertségét az a fél bizonyítja, amelyik annak közismertségére hivatkozik. Az ellenkező bizonyításig a dokumentum, know-how, a Termelő bármely adata, valamint az ehhez kapcsolódó információ titkosnak tekintendő.

Vevő nem használhatja fel a Termelőtől kapott információit semmilyen más célra, mint ami a szerződésben meghatározott.

Felek a titoksértésért a szerződés megszűnése, lejáratá utánévig felelnek.

6.2 Adatszolgáltatás

A Vevő a Termelő számára szükséges adatok szolgáltatását az Üzletszabályzat 6. fejezetében foglaltakat alapul véve az alábbi egyedi feltételek szerint teljesíti:

(Az itt meghatározandó vevői adatszolgáltatás az adott konkrét szerződésben foglaltaktól függ, ezért esetenként kell megadni.)

7. Elszámolási és számlázási előírások

A mennyiségi elszámolások során az Üzletszabályzat 17. fejezetében foglaltakat, míg a pénzügyi elszámolás és számlázás tekintetében a 18. fejezetben leírtakat kell alkalmazni.

Mindemellett a feleknek a számlákat a hatályos jogszabályoknak megfelelően kell kiállítani. Különösen figyelemmel kell lenni a 24/1955.(XI.22.) PM rendeletben foglaltakra a kiállított számla elfogadása tekintetében.

A számla minimális adatai:

- sorszáma
- a Termelő megnevezése, címe, adóigazgatási azonosító száma
- Vevő neve és címe
- a teljesítés időpontja, illetve az elszámolás időintervalluma
- a számla kibocsátásának kelte
- a fizetés módja és határideje
- az értékesített termék/szolgáltatás megnevezése és besorolási száma, valamint mennyisége és egységára
- a felszámított adó százalékos mértéke
- az áthárított adó összege tételenként és összesen
- a termék adóval együtt számított ellenértéke tételenként és összesen
- a számla végösszege

8. Szerződésszegések jogkövetkezményei

Az Üzletszabályzat előírásai mellett az alábbi előírásokat kell alkalmazni.

8.1. Késedelem vonatkozásában

A késedelem meghatározása:

A kötelezett és a jogosult késedelmére a Ptk. szabályai vonatkoznak. Ezek alapján késedelembe akkor esik valamely fél, ha bármely szerződéses kötelezettségét határidőre nem teljesíti, beleértve a Vevő díj/pénz tartozását is.

A késedelmi kamat és mértéke

A Vevő fizetési késedelmére esetén a késedelem teljes idejére a Ptk 301/A§ 2 bekezdése szerinti késedelmi kamatot köteles fizetni.

8.2 Késedelmi kamatfizetési kötelezettség

A kamatfizetési kötelezettség beáll akkor is, ha a Vevő kimentette magát.

8.3 Hibás teljesítés

Hibásan teljesít a Termelő, ha a kiadott villamos energia nem felel meg a teljesítéskor az Üzletszabályzatnak, az ellátási szabályzatoknak vagy a szerződésben meghatározott további tulajdonságoknak.

Ennek alapján menetrendalapú szerződések tekintetében a megadott menetrendek alapján nem ad ki az ott meghatározott ütemezés szerinti villamos energiát, vagy ezen szerződésben foglalt rendelkezésre állási követelményeknek nem tesz eleget.

A Termelő hibás teljesítésének jogkövetkezményei esetenként kerülnek meghatározásra.

8.4 Kártérítés

A szerződésszegésből eredő károkozásért a felek a Ptk. általános kártérítési szabályai alapján az Üzletszabályzatban foglaltak figyelembe vételével felelnek.

A felek kötelesek a káraik enyhítésére.

9. Felelősség

A szerződő felek felelőssége felróhatóságuk esetén áll fenn, azaz a fél mentesül a kártérítési felelősség alól, ha bizonyítja, hogy úgy járt el, ahogy az az adott helyzetben tőle elvárható.

Nem kell a félnek megtérítenie a kárnak azt a részét, amely abból származott, hogy a másik fél a kár elhárítása, illetőleg csökkentése érdekében nem úgy járt el, ahogy az az adott helyzetben tőle elvárható.

10. Vis maior

Vis maiornak minősülnek az Üzletszabályzat 16. fejezetében foglaltak A bizonyosság kedvéért nem bizonyul vis maiornak a pénzügyi forráshiány. Ezen szerződésben nem szabályozott kérdésekben különösen az Üzletszabályzat előírásait kell alapul venni.

Felek nem tartoznak felelősséggel egymás felé, nem esnek késedelembe, illetve nem követnek el szerződésszegést, amennyiben a kötelezettségek teljesítését ilyen vis maior esemény határozza meg.

Amennyiben vis maior esete következik be, akkor az erről tudomást szerző félnek haladéktalanul írásban értesítenie kell a másik felet az Üzletszabályzat 16.1. pontja szerint Vis maior esetén a szerződéses teljesítési határidők azzal az időtartammal, amíg a szerződés a vis maiornak minősülő esemény miatt nem teljesíthető, meghosszabbodnak.

Ha vis maior esemény következtében valamely fél nem tudja szerződés szerinti kötelezettségét teljesíteni, és ezen körülmények⁵ napig fennállnak, bármelyik fél azonnali hatállyal felmondhatja a szerződést másik félnek küldött írásbeli értesítéssel. A teljesítéséhez igazodó, még esedékessé nem vált⁶ díjaknak arányos megfizetése az azonnali hatályú felmondás jogának gyakorlásával egyidejűleg esedékessé válik.

11. Reklamáció

Bármely szerződő fél reklamációt jelenthet be a másik fél elszámolásával, illetve számlázásával kapcsolatban 5 napon belül. A reklamációk kezelésére vonatkozóan az Üzletszabályzat 12.2. fejezetében meghatározottakat kell alkalmazni.

12. Szerződés módosítása

Szerződő felek közös megegyezése útján írásban módosíthatják szerződésüket. Kötelező a szerződést módosítani az alapul szolgáló hatályos jogszabályok változása esetén. A szerződés módosítására vonatkozóan az Üzletszabályzat 15.1. fejezetében foglaltakat kell alkalmazni.

13. A szerződések teljesítésének felfüggesztése

A szerződés teljesítése a villamosenergia-rendszer jelentős zavara és a villamosenergia-ellátási válsághelyzet esetén szükséges intézkedésekről szóló Kormány rendelet alapján felfüggesztésre kerülhet. A felfüggesztés megszüntetésére és következményeire a Kormány rendelet szabályait kell alkalmazni. A Kormány rendelet még nem került elfogadásra, így részletesebb szabályok később kerülnek kiegészítésre.

14. Irányadó jog

A szerződő felek irányadó jognak az Üzletszabályzat 16.8. fejezete szerint a magyar jogot tekintik.

A szerződésben szabályozott jogviszonyra ennek alapján a magyar anyagi jogi szabályok, így elsősorban a Polgári Törvénykönyvnek, a 2001. évi CX törvény (VET) és a VET egyes rendelkezéseinek végrehajtására kiadott kormány rendelet (Vhr), a villamosenergia-ellátási szabályzatok, a VET végrehajtására kiadott egyéb rendeletek rendelkezései az irányadóak.

14. Jogviták rendezése

⁵ A konkrét szerződéskötéskor, amiben a felek megegyeznek.

⁶ A konkrét szerződéskötéskor, amiben a felek megegyeznek

A szerződő felek megállapodnak abban, hogy ha a szerződés értelmezésével, teljesítésével, megszüntetésével kapcsolatban közöttük vita alakulna ki, azt egymás között, békés úton tárgyalásokkal igyekeznek rendezni. Amennyiben ez nem sikerül, az Üzletszabályzat 16.9 fejezetében foglaltakat kell alkalmazni.

15. Egyéb rendelkezések

(A felek itt több különböző rendelkezést tehetnek. Meghatározhatják a különböző igénybe vett erőművi szolgáltatások értékesítésének, igénybevételének feltételeit, amelyek az adott szerződésben foglaltak szerint egyedi szerződési feltételekként kezelendők, ezért általánosan történő meghatározásuk nem lehetséges)

16. Záró rendelkezések és hatálybaléptetés

A szerződés a felek által megjelölt időpontban lép hatályba.

A testületi jóváhagyást igénylő szerződés esetében a hatálybalépés feltétele annak megadásáról a másik fél értesítése.

23 MÓDOSÍTÁSI JEGYZÉK

A fejezetek sorszáma a korábbi 2. helyett 1. kezdődik (**A fejezetekre utalás a mostani módosított fejezet számokra vonatkozik**)

Az Üzletszabályzatból a Tatabányai Erőmű, illetve a Mányi bánya törölve.

3. fejezet